

Combi

Combi Ninna Nanna La Qpit 4-way La Qpit 3-way 嬰兒背帶 使用說明書

橫抱

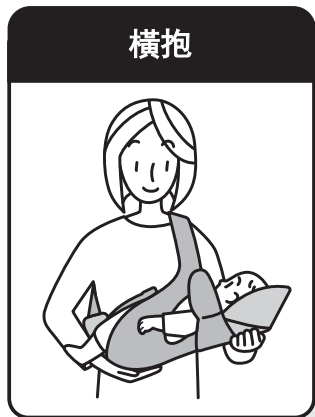

※ 只有La Qpit 4-way才可以作橫抱使用。

直抱(後向)



直抱(前向)



如使用本產品超過三年時，物料有可能因老化而造成危險，為避免發生意外，請勿使用本產品。

後背



目錄

使用前

使用前	1
安全使用本產品	2
各部件名稱	5
各部分的調校方法	7

橫抱 ※只適用於La Qpit4-way

初生 - 頸部肌肉發育完成前 (7kg或4個月)	
橫抱時的準備	8
橫抱時	9
安裝橫抱墊	13

直抱(後向)

頸部肌肉發育完成後(4個月)-13公斤(24個月)	
直抱(後向)的準備	14
直抱(後向)時	15

直抱(前向)

頸部肌肉發育完成後(4個月)-13公斤(24個月)	
直抱(前向)的準備	22
直抱(前向)時	23

後背

頸部肌肉發育完成後(4個月)-15公斤(36個月)	
後背的準備	26
後背時	27
伸長護頭墊	29

保養方法

保養方法	31
------	----

⚠ 注意

- 不正確使用本產品，可能會對幼兒造成傷害。使用前，請務必閱讀本說明書。
- 請小心保管本說明書，並存放於能隨時參閱的地方。
- 若閣下將本產品轉贈他人，務必附上本說明書，以供參考。

使用前

多謝閣下選用CombiNinnaNanna La Qpit 4-way / 3-way嬰兒背帶。本產品是為閣下於外出、購物時，需要手抱或背負嬰兒時所設計的一人用嬰兒背帶。適合橫抱、直抱及後背方式使用。注意正確安放幼兒在本產品中的方法，包括幼兒腳部的處理。請先參閱第五頁的「各部件名稱」。

使用本產品前及組裝前，請詳細閱讀本說明書，並正確使用。請妥善保存本說明書以供日後參考。

● 給選用La Qpit 4-way的顧客：









產品可作「橫抱」、「直抱(後向)」、「直抱(前向)」或「後背」使用。

● 給選用La Qpit 3-way的顧客：

- 本產品可作「直抱(後向)」、「直抱(前向)」或「後背」使用。
- 請詳閱本說明書中關於「直抱(後向)」、「直抱(前向)」或「後背」的相關內容後正確使用本產品。(使用方法請參閱第14-30頁)

■ 適用本產品的幼兒月齡資料

(幼兒的身體大小會因不同生長速度而異)

使用方式	參考月齡					體重
	初生 0個月	頸部肌肉已發育 (4個月)	腰部肌肉已發育 (7個月)	24個月	36個月	
橫抱 ※ 只適用於La Qpit 4-way 						至7公斤為止
直抱(後向) 						至13公斤為止
直抱(前向) 						至13公斤為止
後背 						至15公斤為止

※冬天幼兒穿著較厚衣物時，個別體格較大的幼兒可能不能使用本產品。使用本產品前，請先考慮幼兒之體格，選擇合適衣物讓其穿著。

※橫抱時，幼兒的身長上限是64cm左右。

※腰墊上限尺寸是120cm左右。

※初生是指出生時體重在2.5公斤以上，懷孕期滿37週之幼兒。

■ 何處抱起或放下幼兒

請於安全穩定的地方，如沙發、軟墊、睡床上。

銷售包裝

打開銷售包裝後，請確認內有以下部品：



- 本體
- 橫抱墊 (只包含在La Qpit 4-way，與本體連為一套)
- 腰墊 (在La Qpit 3-way包裝內，與本體連為一套。)
- 使用說明書 (本書)

安全使用本產品

基於安全的理由，請注意

這裏所提及的是為了確保使用者能正確而安全地使用本產品，以免閣下和幼兒受到傷害或本產品的組件受損而詳列之事項。為了分辨危險的程度，我們會把操作錯誤而引起的結果區分為「警告」和「注意」兩項。

不論是「警告」還是「注意」都對安全使用本產品非常重要，請務必詳讀並遵守。

 警告	如操作錯誤，可能引致死亡或重大傷害。
 注意	如操作錯誤，可能令人受傷，或引致組件之損壞。

內（參照第2-4頁）有具體的注意內容。

 這記號代表有警告、注意事項需要注意。

警告

使用時必須扣上以下連接部分，以免在使用時幼兒意外掉下。

● 橫抱

- 護頭墊扣（左右）
- 安全扣
- 橫抱扣（左右）



● 直抱（包括後向及前向方式）

- 護頭墊扣（左右）
- 安全扣
- 直抱扣（左右）
- 側鈕扣
- 側拉鏈
- 背扣



● 後背

- 護頭墊扣（左右）
- 安全扣
- 直抱扣（左右）
- 側鈕扣
- 側拉鏈



使用時，請配合使用者的身體盡量收緊各類帶子。

當幼兒與使用者之間的空隙過大，或者左右帶的長短不一時，幼兒突如其來的動作可能會令其意外掉下。

● 橫抱

- 腋下帶（左右）
- 安全帶



● 直抱（包括後向及前向方式）

- 腋下帶（左右）
- ※ 確保左右腋下帶的長度一致。



● 後背

- 腋下帶（左右）
- ※ 確保左右腋下帶的長度一致。



後續



⚠ 警告

請在安全的地方抱起或放下幼兒，以免幼兒意外掉下。



當使用嬰兒背帶時，請勿進行跑步、跳躍、俯身向前45度以上及向側傾斜等動作，以免幼兒意外掉下。

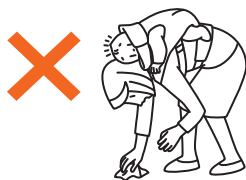

橫抱或直抱時必須以手支撐幼兒，以免幼兒突如其來的動作令其意外掉下。



直抱時，如果將護頭墊向外屈折使用時，切勿讓幼兒的手臂從護頭墊上伸出，否則幼兒有意外掉下的危險。



以下的幼兒不能使用橫抱方式：

- 體重超過7公斤。
- 橫抱時，頭部超出護頭墊的幼兒。
- 開始翻睡的幼兒。

以上情況可能會對幼兒造成負擔及傷害。



橫抱時，幼兒的頭部位置必須比足部高，也必須用手支撐幼兒的後腦。不安定的橫抱姿勢會對幼兒造成意料之外的負擔和傷害。



橫抱時，護頭墊帶（左右）的長度應該調校至最短。護頭帶太長時，幼兒的頭會下墜，可能會引致幼兒意外掉下。

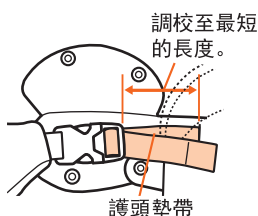

直抱時，必須解除「橫抱專用墊」，以免對幼兒的頭造成壓迫。



頸部尚未發育的幼兒不應使用直抱或背抱方式，否則會對幼兒造成意料之外的負擔和傷害。



留意幼兒的臉部是否被使用者的身體或胸部壓迫著，或幼兒的頸部是否屈曲，否則會影響幼兒的氣管，阻礙呼吸。



直抱或背抱時，腰墊必須位於幼兒的腳內，否則幼兒的腳部會被壓住。

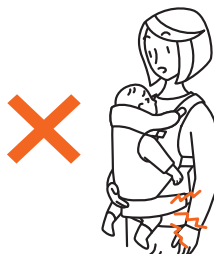

直抱或後背時，如果幼兒的肩膀壓迫著護頭帶時，應調較幼兒的位置，否則幼兒有意外掉下的危險。



警告

直抱或後背時，如果幼兒的腋下被背帶緊貼，請調較幼兒的位置（請參閱第17頁），否則可能會對幼兒造成負擔及傷害。



當扣上橫抱墊時，腋下帶必須先穿過帶孔，再扣好。如果腋下帶沒穿上帶子穿孔，幼兒有意外掉下的危險。

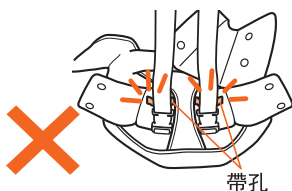

注意

如果發現幼兒有任何異樣，請立即停止使用本產品。



請勿在哺乳後半小時以內，或連續2小時以上使用本產品，以免對幼兒或使用者造成負擔。



使用者若感到疼痛或不適時，請立即停止使用本產品。後背時，乳房可能會受到過分壓迫。

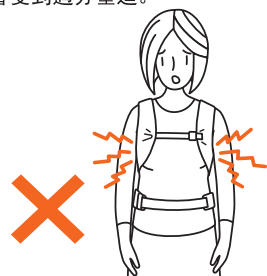

如果扣子沒有扣上，請勿讓幼兒把手指插進扣子的開口中。否則，幼兒手指有可能被卡住及造成傷害。如果不使用本產品時，也請把扣子扣上。



除本說明書內建議的使用方法，請勿將本產品作其他用途，以免對產品造成破損或故障。



橫抱或直抱時，使用者可能無法看見腳步，請小心步行。



使用者若感到腰背疼痛或不適時，請立即停止使用本產品。

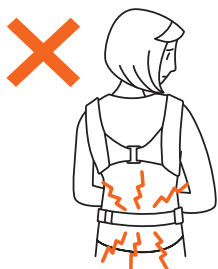

假若發現產品有損壞的跡象時，請立即停止使用，以免發生意外。



請勿將本產品放置於火源旁邊或室外。否則，扣子或布料的品質可能會被高溫或雨水破壞而造成危險。

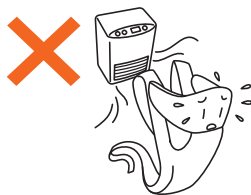

請勿修改或不正確維修本產品。否則會破壞產品而造成危險。



各部件名稱

背帶(本體)

外側

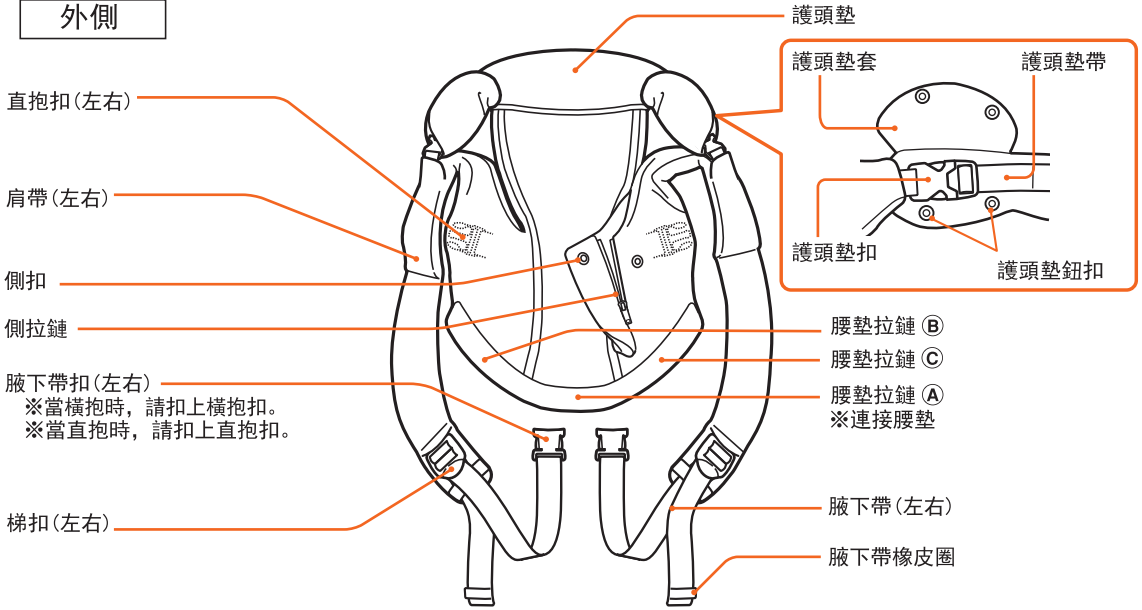

內側

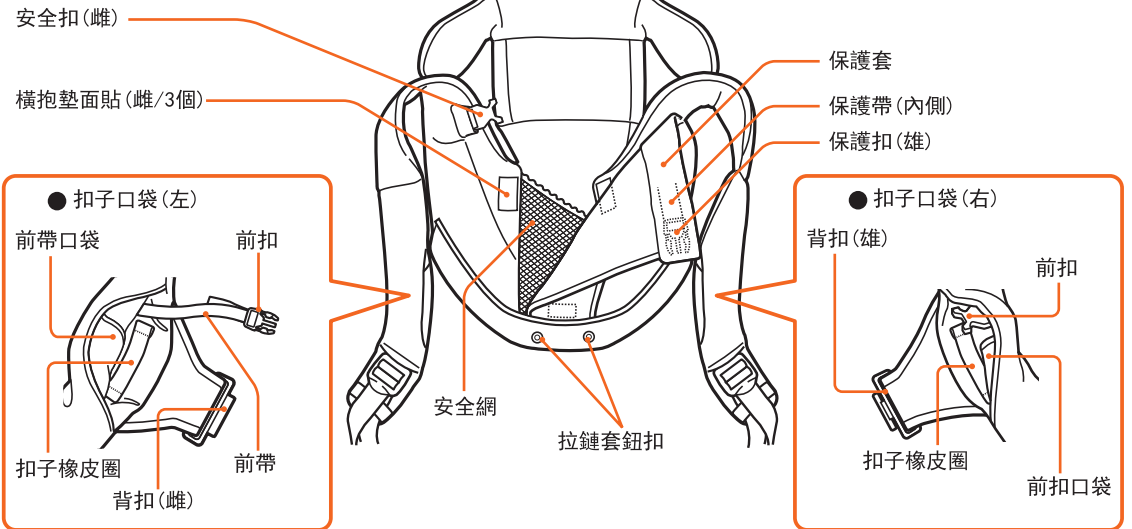

※背扣只適用於直抱。
 ※前扣只適用於背抱。

護頭墊鎖扣是用於防止護頭墊帶扭曲。

護頭墊鎖扣(雄)的表面和背面也可插入護頭墊鎖扣(雌)。

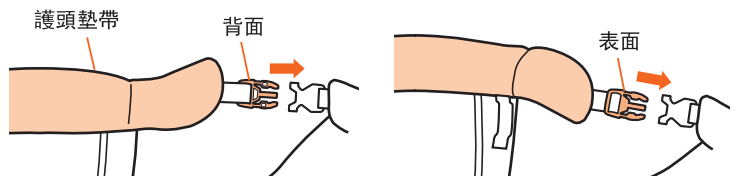

腰墊

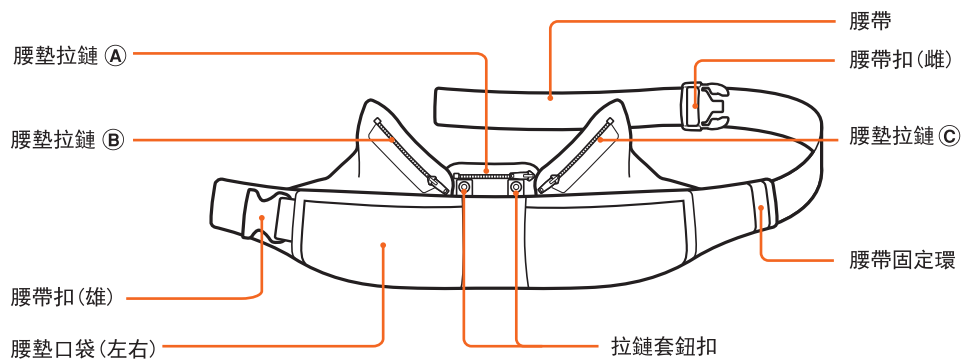

橫抱墊

※ 只適用於La Qpit 4-way

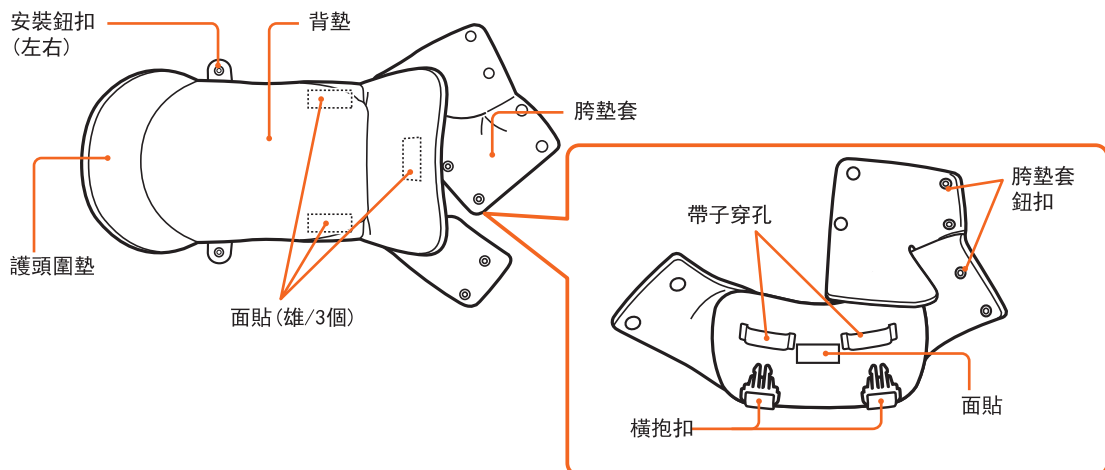

各部分的調校方法

使用前

帶子長度的調校方法

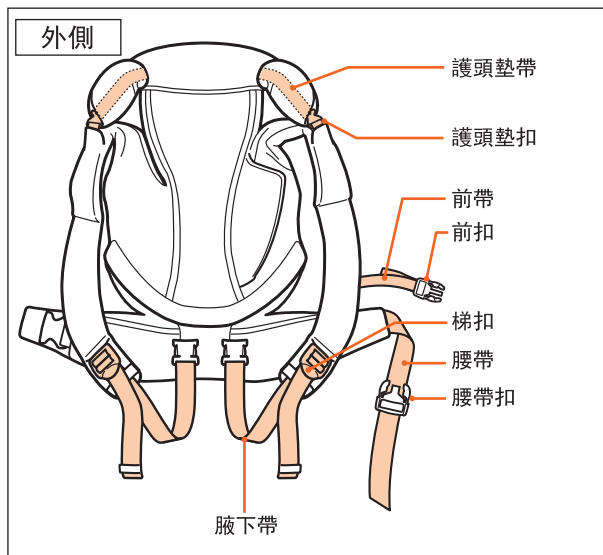

- 縮短時，先把梯扣向上翻起，然後把帶子多餘的部分如圖所示拉緊。

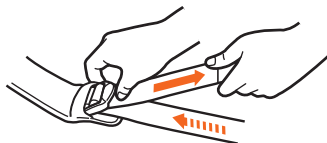

- 延長時，先把梯扣向上翻起，然後如圖所示拉回帶子。

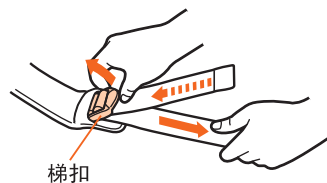

- 於直抱或背抱時可調校腋下帶。參閱第17頁步驟6的調校方法。



調校護頭墊帶長度，如使用者想：

- 在直抱或後背時，調校幼兒頭部周圍的空間。
- 在橫抱時，調校左右護頭墊帶長至最短的長度。

護頭墊帶的末端可收納在護頭墊內，如下圖。

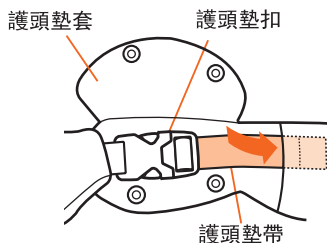

- 當使用直抱(後向)或後背時護頭墊帶不應外露在護頭墊套。



調校腋下帶長度，如使用者想：

- 調整幼兒的高度
- 將幼兒貼近使用者的身體
- 橫抱幼兒於平衡狀態

腋下帶的末端可用腋下帶橡皮圈綁好，如下圖。



調校腰帶長度，如使用者想：

- 將幼兒貼近使用者的身體
幼兒坐進背帶前，調整長度至合適使用者

腰帶的末端可收納在腰帶固定環。

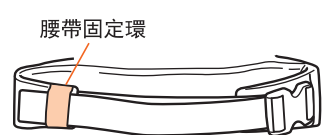

確認橫抱墊的安裝

雖然本產品於出廠時已設定於可作橫抱的狀態，使用前務必先檢查以下的項目是否已經妥安。

警告

橫抱時，調校護頭墊帶至最短的長度。否則，幼兒頭部位置比足部低，導致幼兒意外掉下。

檢查項目

※解除護頭墊鈕扣作檢查。檢查護頭墊帶的末端是否收納在護頭墊內(參考第7頁)。檢查後，扣好左右護頭墊鈕扣蓋上護頭墊套。

※解除胯墊套鈕扣作檢查。檢查後，扣上鈕扣(4個)，蓋上胯墊套。

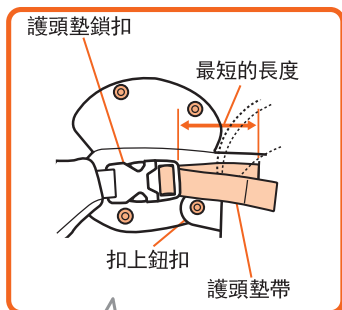

- 左右護頭墊鎖扣是否已扣上?
- 左右護頭墊鈕扣是否已經扣好?
- 左右護頭墊帶的長度是否已經調校至最短?

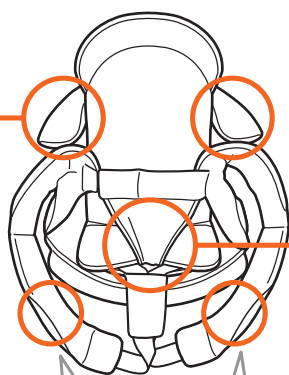

背扣，前帶和背扣是否收納於肩帶內?(參閱第26和30頁)

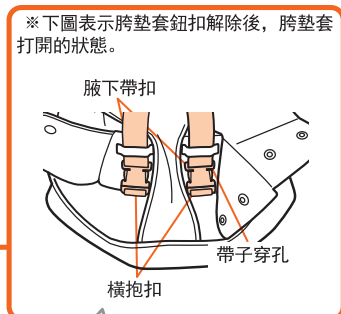

※下圖表示胯墊套鈕扣解除後，胯墊套打開的狀態。

腋下帶扣是否穿過帶子穿孔，並與橫抱扣鎖上?

警告

如果帶子沒有穿過帶子穿孔，或扣子破損的話，幼兒有可能會從背帶掉下。

肩帶(腋下帶)長短之調校方法

承載幼兒前，用梯扣調節腋下帶的長度，以配合使用者的身體。

1 把左右肩帶合成一條，從肩膀斜掛到腰間。



幼兒的頭部位置應比幼兒腳部高。

背帶的位置大概應在使用者的肚臍之上。

2 使用梯扣調校腋下帶長度，檢查高度和角度。參考以下如何預算腋下帶的長度。



● 高度調校

當背帶的位置過低時請將腋下帶縮短。

當背帶的位置過高時請將肩帶腋下帶伸長。

● 角度調校

縮短靠近使用者的腋下帶(大約10cm)，橫抱幼兒於平衡狀態。
※在包裝箱中的腋下帶長是相同的。使用前，請先調校長度。



橫抱時

※本產品適合左抱或右抱，這裏以左抱為例說明。

1 橫抱時，請把幼兒放在橫抱墊之上，並將幼兒雙腳穿過保護套的左右開口。

在安全的地方打開背帶，把保護套的安全扣打開，然後把幼兒放進橫抱墊。

警告

請在安全的地方承載幼兒。在不安全的地方承載幼兒，有可能令幼兒意外掉下。

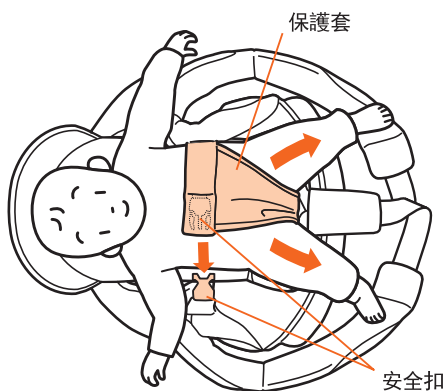

2 把幼兒的雙手穿過肩帶與護頭帶之間。

關上保護套，扣上安全扣直至聽到「咔嚓」聲為止。

警告

請確定安全扣已扣上，否則有可能令幼兒意外掉下。

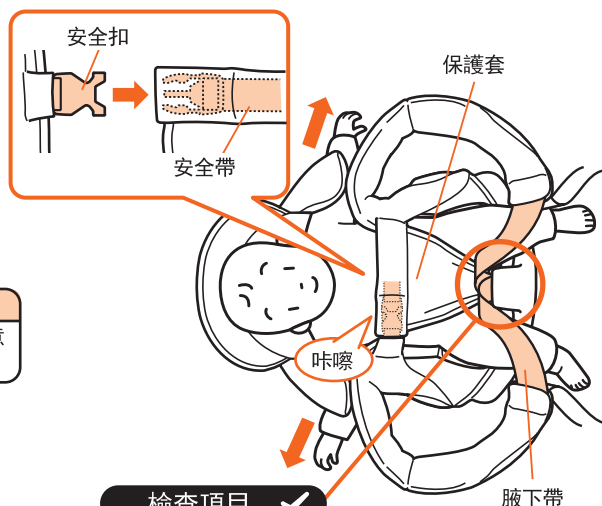

檢查項目

- 左右兩條腋下帶是否已穿過幼兒的臀部？

3 調校安全帶的長度。

● 確認安全帶的鬆緊適中

調校安全帶的長度。安全帶的鬆緊，應以大概可以放進2-3隻成人手指（第2關節）的標準，即為適中。

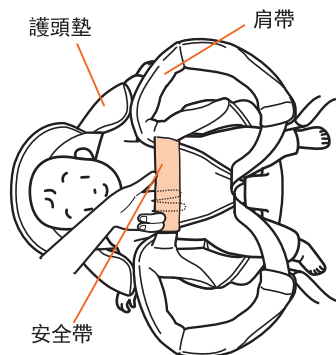

● 調校安全帶的方法

參閱第7頁「帶子長度的調校方法」

橫抱時不一定要把幼兒的手腳放於橫抱墊之外。

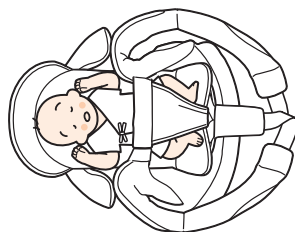

4

橫抱幼兒。

將左右肩帶由肩膀斜掛至腋下，用手支撐幼兒的頭部和臀部，然後挺直上身。

※調校腋下帶使幼兒於平衡狀態
(參閱第8頁)。

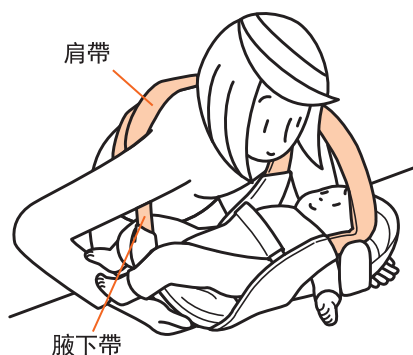

● 使用橫抱墊時，請用手支撐幼兒後腦，如下圖。



⚠ 警告

請認真確認左方各點，否則有可能令幼兒意外掉下。

⚠ 注意

請認真確認左方各點，否則當使用者俯身時，幼兒會遠離使用者身體造成不穩定。

5

檢查安裝狀態

建議使用者利用鏡子確認背帶及使用狀態正確。

檢查項目 ✓

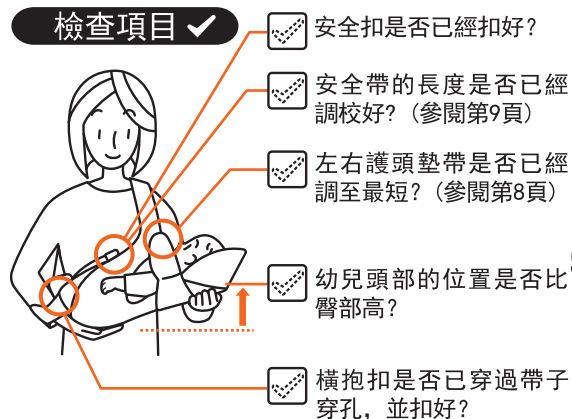

⚠ 警告

如未能跟隨以下各點，幼兒有可能意外掉下，或對幼兒造成負擔及傷害。

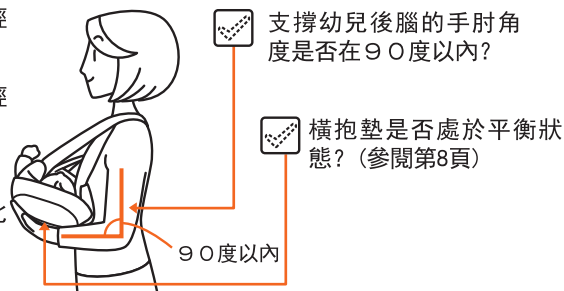

後 續



橫抱時

當肩帶壓迫幼兒時

如幼兒被肩帶壓迫著，請先將幼兒躺臥並調校位置。

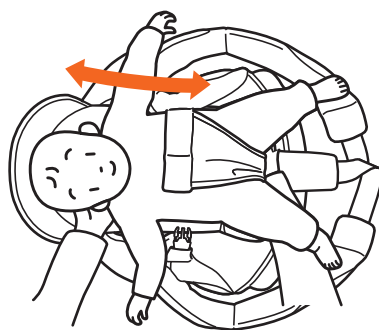

調校肩帶長度，好讓幼兒平躺並沒有傾向使用者。(參閱第8頁)

● 如果幼兒被內肩帶壓迫著，請伸長外肩帶。

● 如果幼兒被外肩帶壓迫著，請伸長內肩帶。

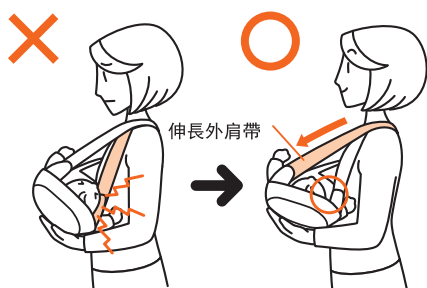

橫抱的解除方法

1 放下幼兒，解除肩帶。

以雙手支撐幼兒，將幼兒放在安全的地方，再解除肩帶。



2 解開安全扣。
把幼兒的雙手及雙腳從背帶中退出來，再把幼兒抱出。

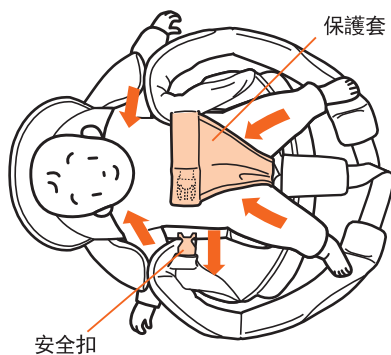

橫抱的解除方法

產品包裝時，橫抱墊已經安裝好。當需要改用直抱模式、後背模式時，請按以下步驟解除橫抱墊。

- 1 把左右護頭墊套打開，然後將鈕扣（左右2處）打開。
打開胯墊套上的鈕扣（4個）。

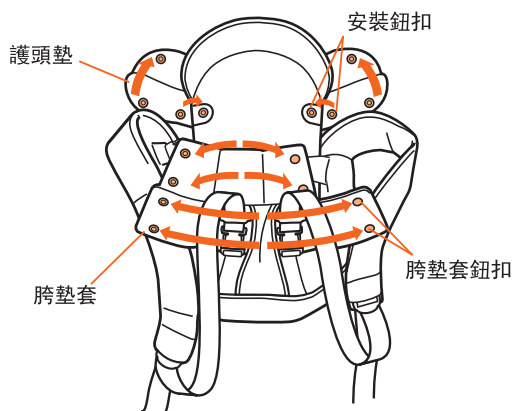

- 2 由橫抱扣中解除腋下帶扣，並把腋下帶由帶子穿孔拔出。

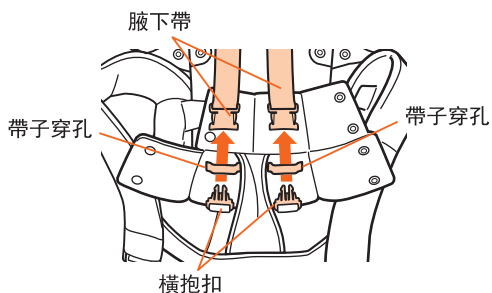

- 3 解除背墊上的面貼，將橫抱墊除出。

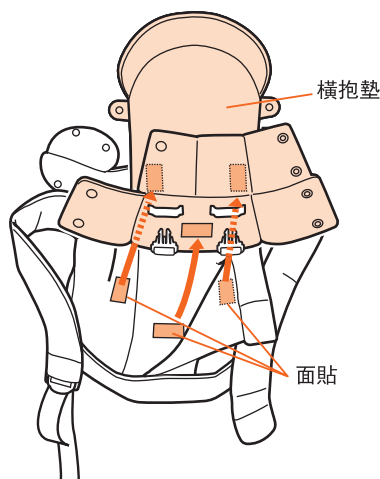

橫抱時

安裝橫抱墊

- 當左右護頭墊扣與本體繫好後，確認護頭套帶已調校至最短，
- 確認背扣和前扣已收納於肩帶的扣子口袋內。

如當腰墊是連接於本體時，請先解除腰墊，再安裝橫抱墊。

解除腰墊

解除拉鏈套鈕扣(2個)和腰墊拉鏈(3個)。

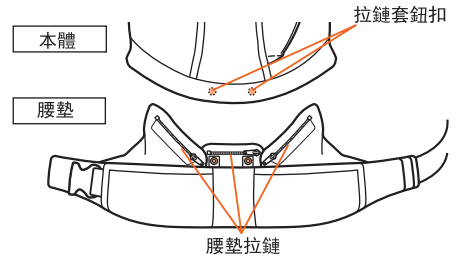

警告

安裝橫抱墊時，必須確認安裝鈕扣、胯墊鈕扣和面貼已經扣好，腋下帶已穿過帶子穿孔並與橫抱扣扣好，倘若在使用時鬆脫，有可能令幼兒意外掉下。

1

- ① 橫抱墊應安裝於本體的保護套下，背墊的左右面貼需與橫抱墊上的貼好。
- ② 扣上安裝鈕扣(左右各2個)，並蓋好左右護頭墊套。

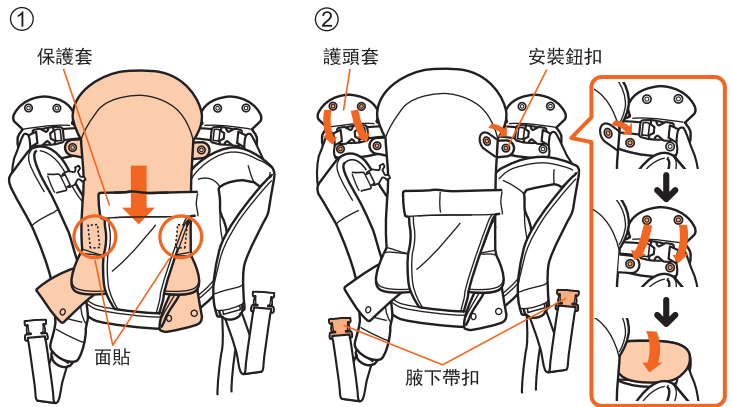

2

- ① 將腋下帶扣穿過帶子穿孔，並扣上橫抱扣。扣上直至聽到「咔嚓」聲為止。
- ② 貼好背墊下部的面貼(1個)。

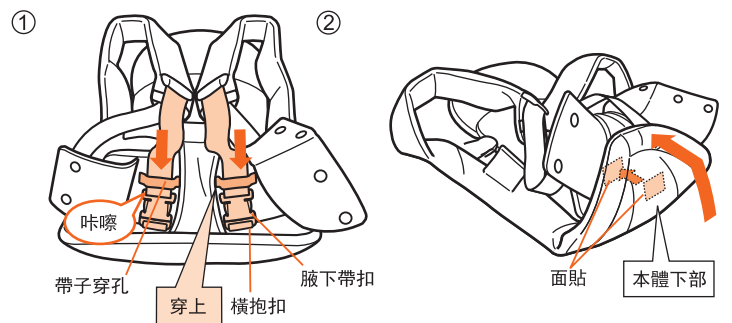

3

- 扣上本體下部的胯墊套鈕扣(下2個)，把左右腋下帶合成一條，再扣上胯墊套鈕扣(上2個)蓋好胯墊套。

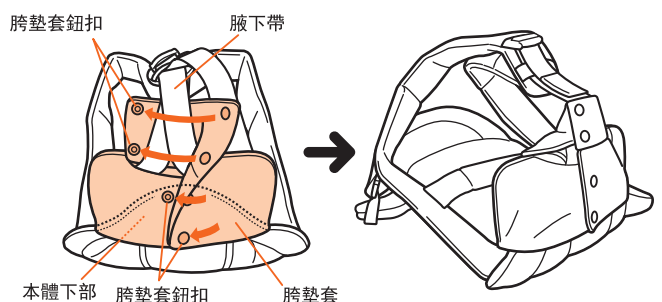

直抱(後向)的準備

- La Qpit 4-way的話，先將橫抱墊拆除。參閱第12頁「橫抱的解除方法」。
- La Qpit 3-way的話，產品出廠時，腋下帶和腰墊已經安裝好。請由以下的步驟3開始閱讀。

1 將腋下帶扣和直抱扣(左右)扣上。

從背帶內取出直抱扣，與腋下帶扣扣上，直至聽到「咔嚓」聲為止。

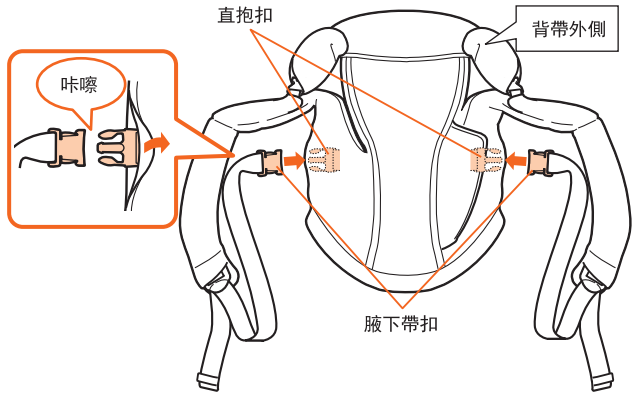

2 將本體繫上腰墊。

根據拉鍊的顏色，將本體和腰墊上的拉鍊 A B C 配對一下，並把拉鍊拉上。扣上拉鍊套鈕扣(2個)。

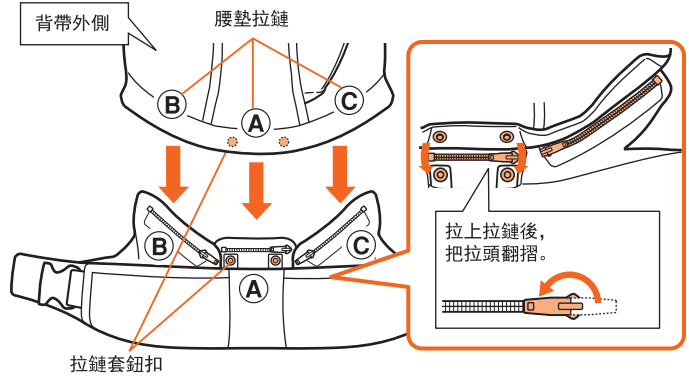

3 確認左右護頭套扣已扣好，再扣上2個護頭套鈕扣蓋好護頭套。

如先背上背帶再承載幼兒的話，請先解除其中一邊的護頭套扣。

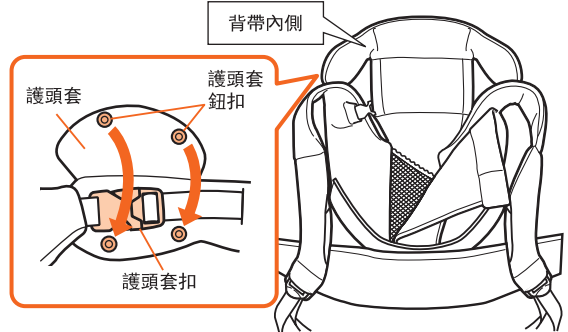

4 從扣子口袋裡取出背扣。

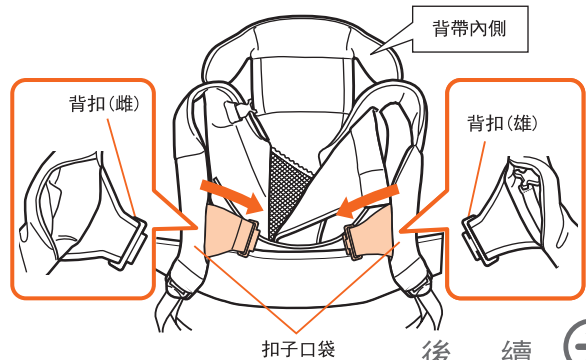

後續



直抱(後向) 時

※使用直抱(後向)前，請先確認以下檢查項目。

檢查項目 ✓

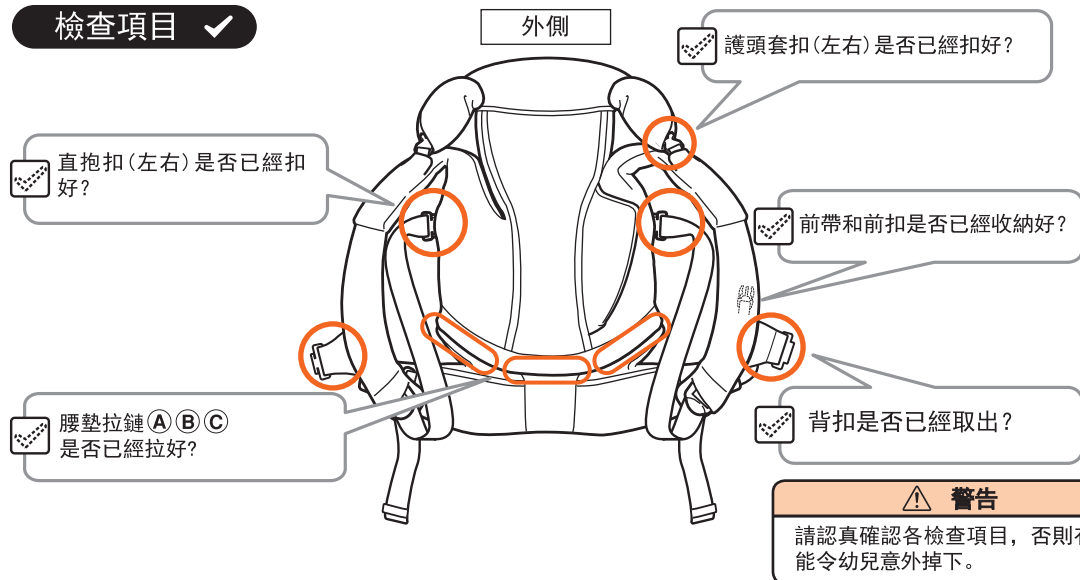

直抱(後向) 時

先讓幼兒坐進背帶，然後背起背帶。

- 安裝前，先調校好腰墊的長度，確保腰墊合適使用者。參閱第7頁「帶子長度的調校方法」。

- 1 讓幼兒坐進背帶中，將雙腳穿過保護套的左右開口，並將雙手穿過肩帶與護頭墊之間。

請在安全地方讓幼兒坐進背帶中。

警告
請在安全的地方承載幼兒，並將雙腳穿過保護套的左右開口，否則有可能令幼兒意外掉下。

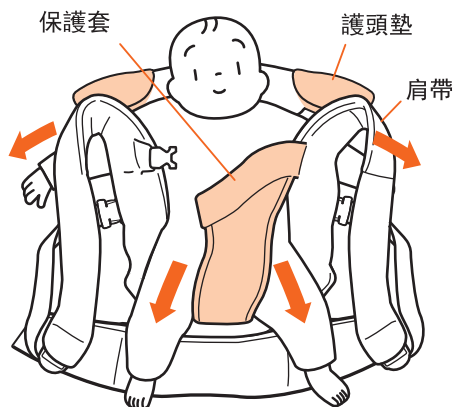

- 2 扣上安全扣。

直至聽到「咔嚓」聲為止。

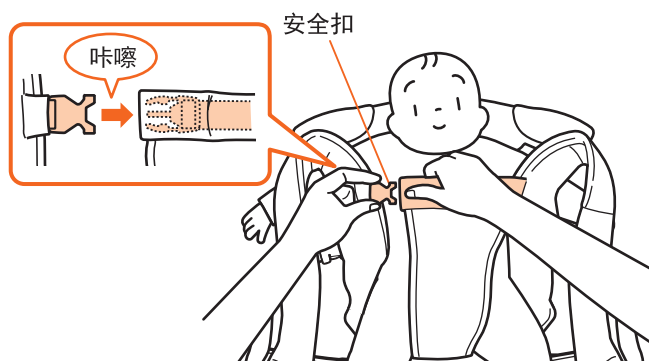

3

配帶上腰墊。

將腰墊圍於腰間，扣上腰帶扣直至聽到「咔嚓」聲為止。



為減少負荷，建議配帶腰墊於低腰靠近臀部位置。使用者應調校至其舒適位置。

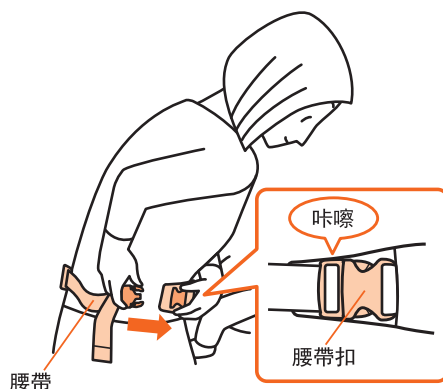

4

扣好肩帶上的背扣(左右)。

將背扣(雄)插入背扣(雌)，然後把扣子轉至平整。

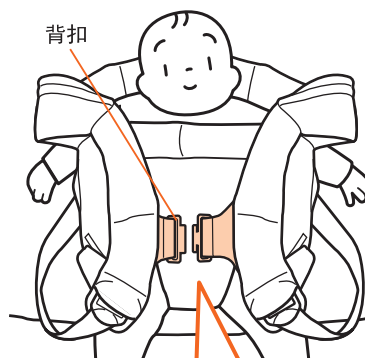
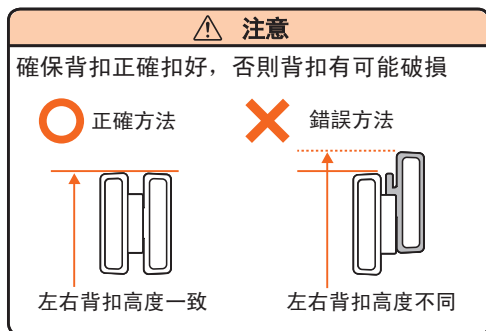

① 插入背扣(雌) ② 轉至平整

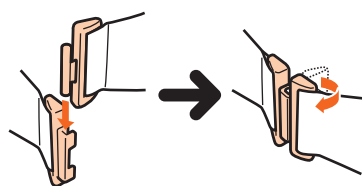

5

通過肩帶和背扣之間穿上，讓肩帶位於使用者的肩上。



後續

直抱(後向)時 (先讓幼兒坐進背帶, 然後背起背帶)

- 6 調節背帶以配合使用者的身體。**
向前拉扯腋下帶的帶尾，盡量把腋下帶餘下的帶尾長度調至左右相同。

- 如需伸長腋下帶，翻起梯扣，把腋下帶往後拉。

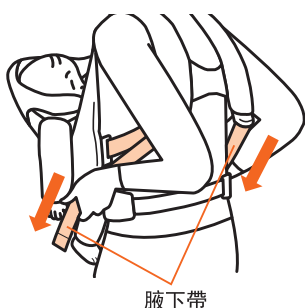

腋下帶

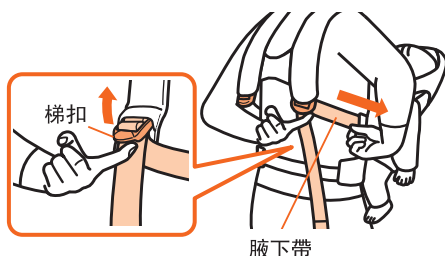

- 7 安裝狀態檢查。**
建議使用者利用鏡子確認背帶及使用狀態正確

檢查項目 ✓

- 檢查以下配件是否已經扣好?

背扣

護頭墊扣(左右)

安全扣

側鈕扣

側拉鍊

- 是否已因應使用者的身體作出調校?

左右肩帶(腋下帶)

腰墊

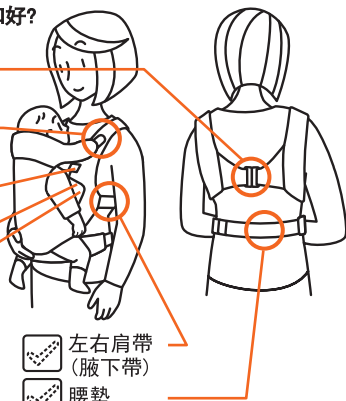

● 檢查幼兒

幼兒是否坐於背帶和保護套之間?

護頭墊沒有壓迫著幼兒的頭部?

背帶沒有壓迫著幼兒的腋下?

腰墊沒有壓迫著幼兒的腰部?

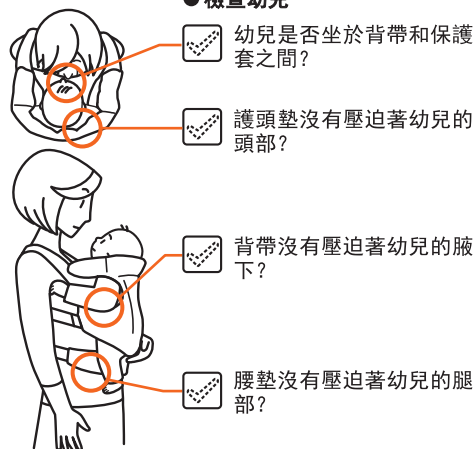

如果幼兒的腋下被背帶壓迫著，在幼兒的臀部下放置一條毛巾，令幼兒的臀部位置得以升高一些。



護頭墊向外屈摺使用

這樣做既可以幫助支撐幼兒的頸部，也方便幼兒頭部轉動，增加視線範圍。

如果護頭墊沒有向外屈折，在幼兒睡眠時可以幫助支撐幼兒頭部。

※ 通氣設計不影響幼兒呼吸。



⚠ 警告

- 如未能跟隨以上各檢查項目，
- 幼兒有可能從背帶掉下；
 - 可能影響幼兒呼吸或受傷；
 - 可能影響幼兒腋下或大腿的血液流通不順暢。

⚠ 注意

確保使用者的視線不被幼兒頭部遮擋。小心步行，因為使用者可能無法看見腳步。

直抱(後向)時

先穿上背帶，再讓幼兒坐進背帶。

- La Qpit 4-way的話，先將橫抱墊拆除。
參閱第12頁「橫抱墊的解除方法」。
- 參閱第15頁的檢查項目。
- 穿上背帶前，先調校好腰墊的長度，確保腰墊合適使用者。
- 參閱第7頁「帶子長度的調校方法」學習如何調校護頭墊帶和腰帶。

1 扣上安全扣。

警告

確保安全扣已扣好，否則幼兒可能從背帶掉下

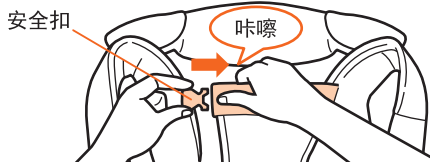

2 穿上背帶

配帶腰墊，先扣上腰帶扣，再通過肩帶和背扣之間穿上背帶。



將腋下帶調校長一點會易於讓幼兒坐進背帶。



3 解除左右護頭墊扣， 打開側鈕扣和側拉鏈。

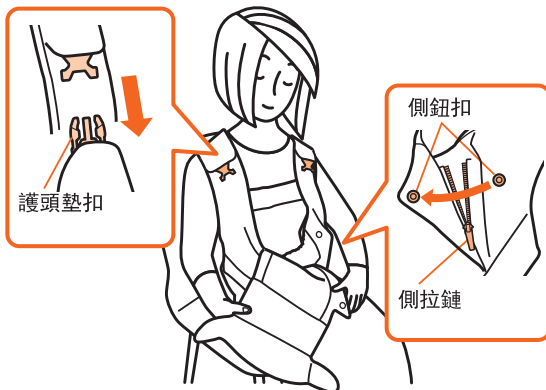

4 讓幼兒坐進背帶，雙腳穿過保護套開口。

使用者先坐在安全的地方，然後將幼兒面向自己抱起，並放入背帶，最後從保護套開口把雙腳拉出來。
確保幼兒坐於保護套和安全網之間。

警告

請在安全的地方讓幼兒坐進背帶（建議由第三者從旁協助）。在不安全的地方操作背帶，有可能令幼兒意外掉下。

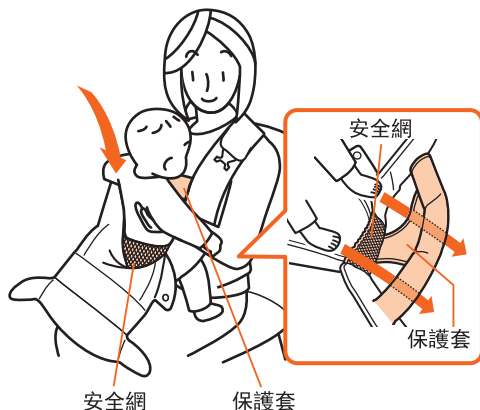

後 續 ➔

直抱(後向)時 (先穿上背帶, 再讓幼兒坐進背帶)

5 拉上側拉鏈, 扣上側鈕扣。

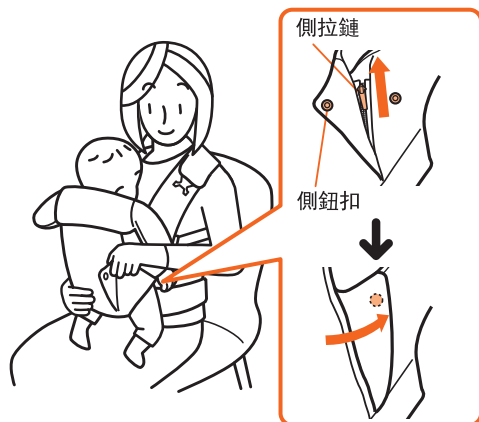

6 扣上護頭墊扣。

於幼兒肩膀位置扣上左右護頭墊扣, 直至聽到「咔嚓」聲為止。

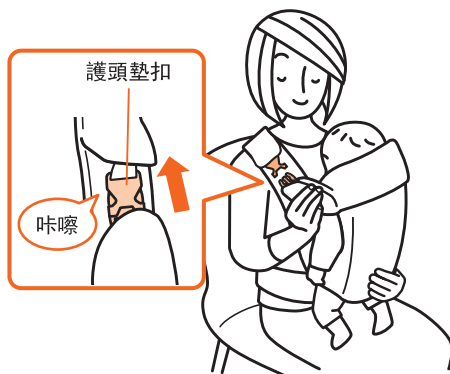

7 調節背帶以配合使用者的身體。

向前拉扯腋下帶的帶尾, 盡量把腋下帶餘下的帶尾長度調至左右相同。

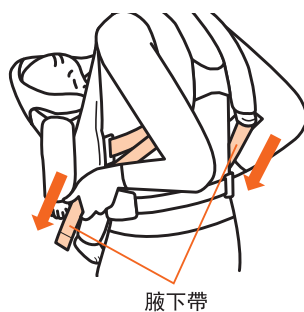

8 安裝狀態檢查。

參閱第17頁步驟7內的檢查項目。

直抱(後向)的解除方法

1 翻起梯扣伸長左右腋下帶，鬆開肩帶。

當難以鬆開腋下帶時

當背著背帶難以鬆開腋下帶時，解除腋下帶扣放下幼兒。請用另一隻手支撐幼兒身體。



警告

當解除腋下帶扣時，確保幼兒身體是被支撐的。否則，幼兒有可能從背帶掉下。

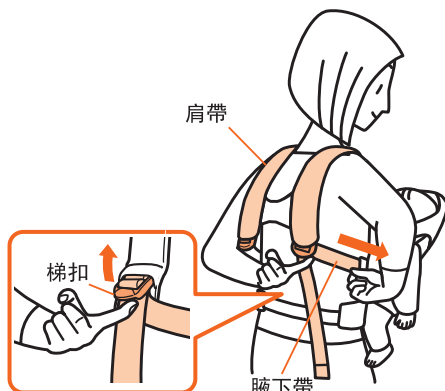

2 將幼兒躺於安全的地方。從肩帶和背扣之間脫下背帶。

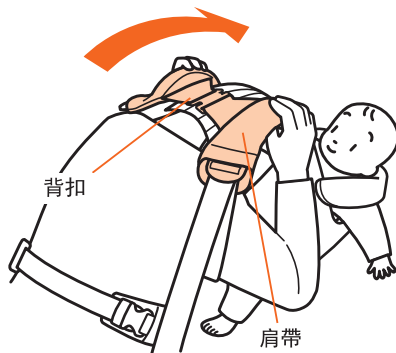

3 轉動背扣(雄)解除背扣。

① 轉動背扣(雄)以解除

② 向上方拉出背扣(雄)

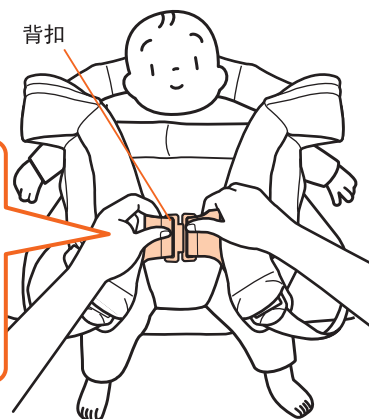
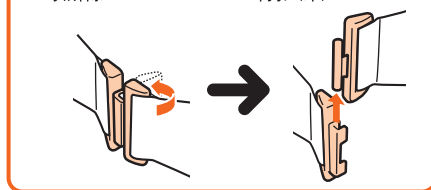

後 續



直抱(後向)時

- 4 解除安全扣，把幼兒的雙腳和雙手拔出，然後抱起幼兒。

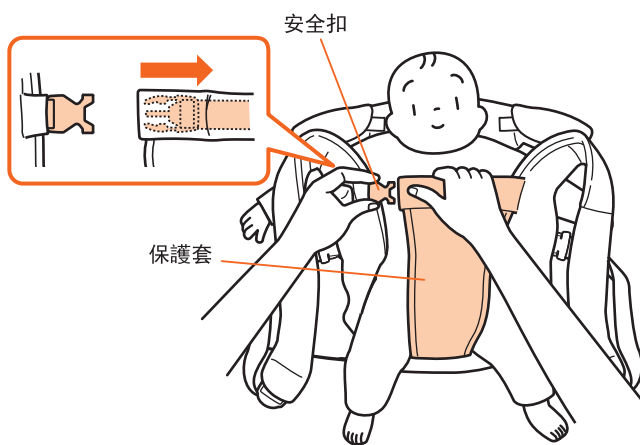

- 5 卸下腰墊。
解除腰墊扣，從使用者卸下腰墊



直抱(前向)的準備

- La Qpit 4-way的話，先將橫抱墊拆除。
參閱第12頁「橫抱墊的解除方法」。
- La Qpit3-way的話，產品出廠時，腋下帶和腰墊已經安裝好。請參閱以下的步驟2，解除腰墊拉鏈(B)(C)，參閱以下的步驟3。

1 將腋下帶扣與直抱扣(左右)扣上。

從背帶的內側取出直抱扣，與腋下帶扣扣上，直至聽到「咔嚓」聲為止。

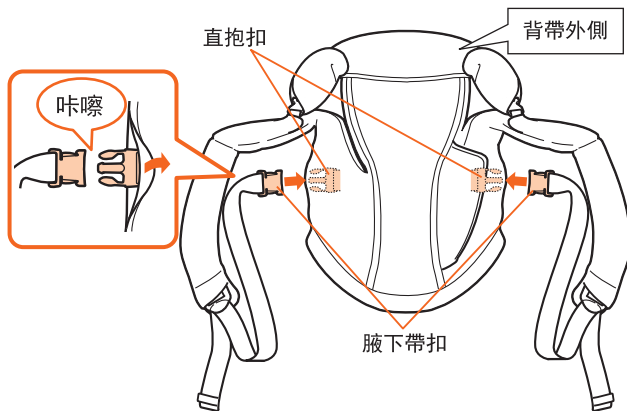

2 將本體繫上腰墊。

只拉上背帶本體和腰墊上的拉鏈(A)，然後扣上拉鏈套鈕扣。

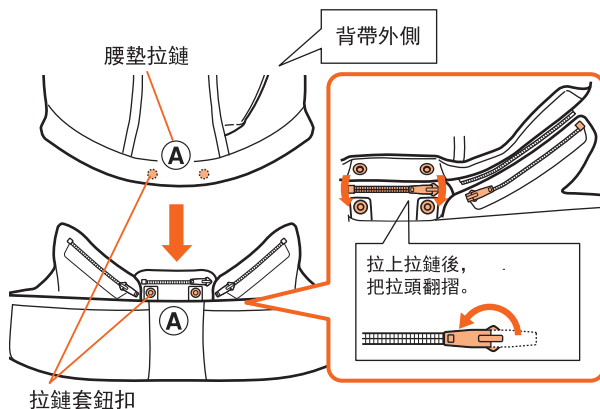
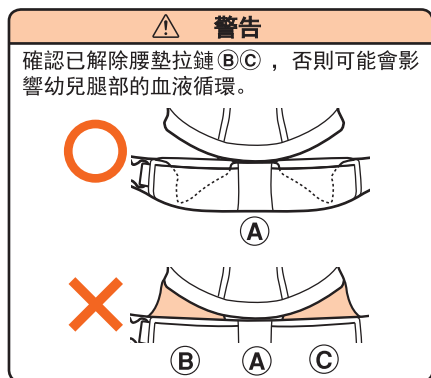

3 收納腰墊拉鏈(B)(C)

解除腰墊拉鏈(B)(C)，並摺好收納入腰墊口袋。

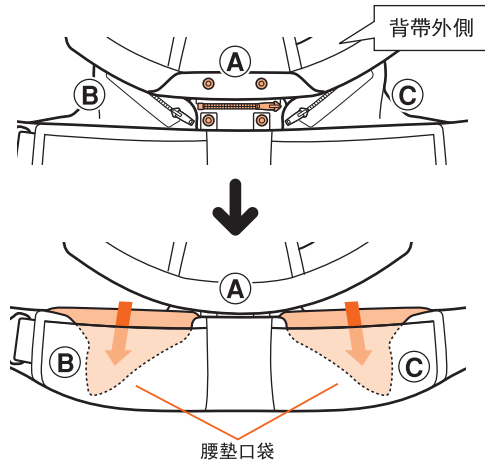

直抱(前向)時

※調校護頭墊帶，參閱第7頁「帶子長度的調校方法」。

1 穿上背帶

參閱第18頁步驟1和步驟2「直抱(後向)時(先穿上背帶，再讓幼兒坐進背帶)」，作穿上背帶和承載幼兒的準備。

2 解開左右護頭墊扣，打開側鈕扣和側拉鏈。

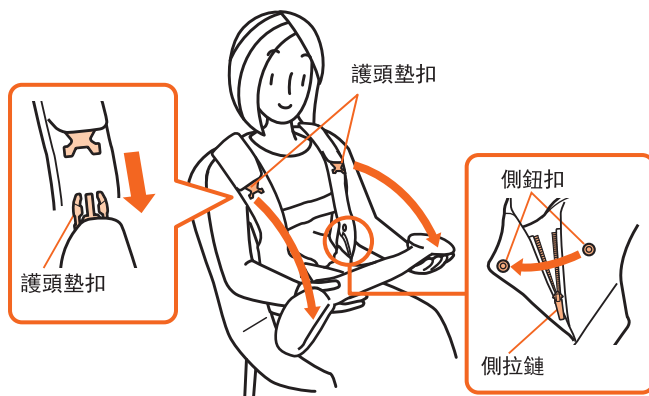

3 讓幼兒面向外坐進背帶，把雙腳穿過保護套的左右開口。

應把幼兒雙腳穿過保護套的左右開口。確保幼兒坐於保護套和安全網之間。

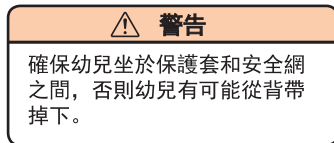
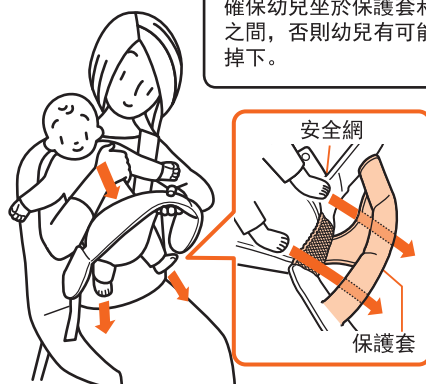
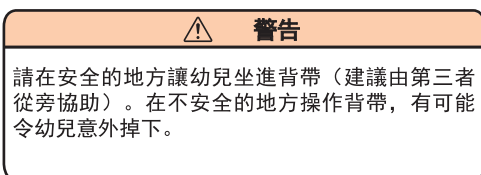

4 拉上側拉鏈，扣好側鈕扣。

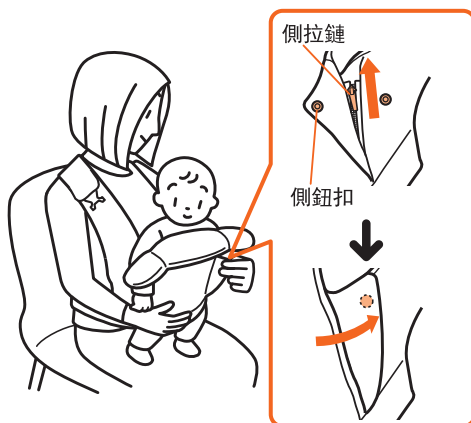

5

護頭墊向外屈摺使用

將護頭墊向外摺下。調整護頭墊帶長度，參閱第7頁，使護頭墊不會緊圍幼兒頭部。
扣上左右護頭墊扣直至聽到「咔嚓」聲為止。

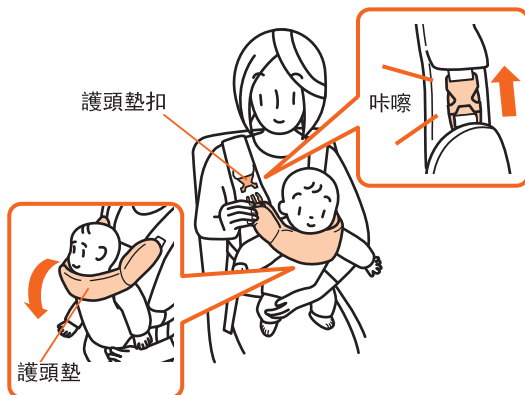

⚠ 警告

使用直抱(前向)時，護頭墊必須向外摺下，否則護頭墊會蓋著幼兒的臉造成危險。

6

調節背帶以配合使用者的身體。

向前拉扯腋下帶的帶尾，盡量把腋下帶餘下的帶尾長度調至左右相同。



7

安裝狀態檢查。

建議使用者利用鏡子確認背帶及使用狀態正確

檢查項目 ✓

● 檢查以下配件是否已經扣好？

- 背扣
- 護頭墊扣(左右)
- 安全扣
- 側鈕扣
- 側拉鍊
- 拉鍊 Ⓑ Ⓒ 是否已解除？

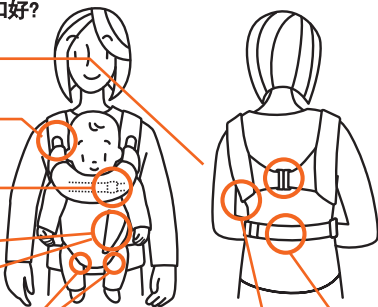

● 檢查幼兒

- 護頭墊是否蓋著幼兒的口？(參閱下記)
- 背帶是否壓迫著幼兒的腋下？(參閱下記)
- 幼兒是否坐於背帶和保護套之間？

● 是否已因應使用者的身體作出調校？

- 腰墊
- 左右肩帶(腋下帶)

⚠ 警告

如未能跟隨以上各檢查項目，

- 幼兒有可能從背帶掉下；
- 可能影響幼兒呼吸或受傷；
- 可能影響幼兒腋下或大腿的血液流通不順暢。



幼兒的口如果被護頭墊蓋著，又或者腋下受到壓迫時

可在幼兒的臀部下放置一條毛巾，以調校高度。



直抱(前向)時

直抱(前向)的解除方法

- 1 翻起梯扣伸長左右腋下帶，鬆開肩帶。

當難以鬆開腋下帶時

當背著背帶難以鬆開腋下帶時，解除腋下帶扣放下幼兒。請用另一隻手支撐幼兒身體。

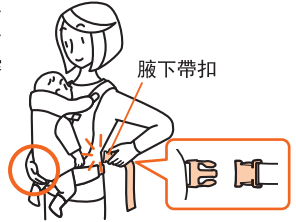

警告

當解除腋下帶扣時，確保幼兒身體是被支撐的。否則，幼兒有可能從背帶掉下。



- 2 解開左右護頭墊扣和側鈕扣，拉開側拉鏈。

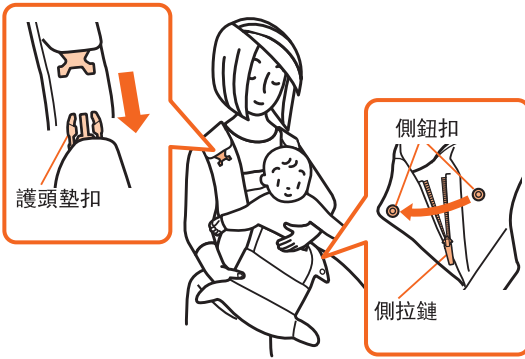

- 4 從肩帶和背扣之間脫下背帶。



- 3 把幼兒的雙腳和雙手拔出，然後抱起幼兒。

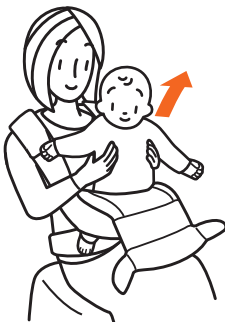

- 5 卸下腰墊。
解除腰墊扣，從使用者卸下腰墊

後背的準備

以下步驟**1** - **3** 是參照第14頁「直抱(後向)的準備」中的步驟1 - 3。

● La Qpit3-way的話，產品出廠時，腋下帶和腰墊已經安裝好。請由以下的步驟**1** **3** 以後開始閱讀。

1

- 1 將腋下帶扣和直抱扣(左右)扣上。
- 2 將本體繫上腰墊。
- 3 確認左右護頭墊扣已扣好，然後扣上2個護頭墊鈕扣，關上護頭墊套。

2

取出前帶和前扣，收納背扣(雌/雄)於扣子口袋內。

收納背扣時，將背扣穿過藏於扣子口袋裡的扣子橡皮圈。

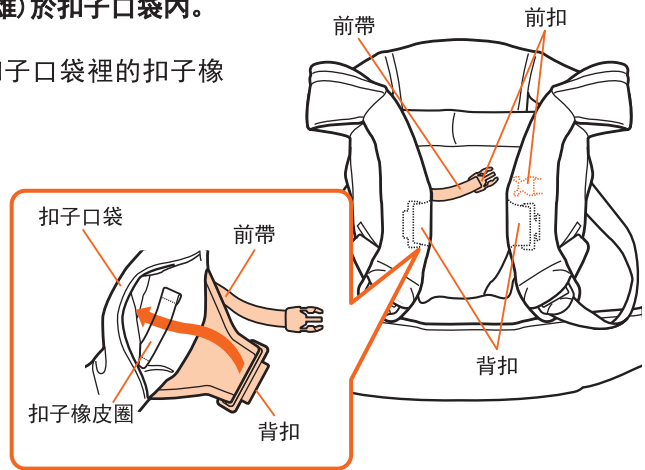

1

讓幼兒坐進背帶

參閱第15頁「直抱(後向)時」的步驟1和步驟2，先讓幼兒坐進背帶，然後背起背帶。

檢查項目 ✓

幼兒是否坐於背帶和保護套之間？

安全扣是否已經扣好？

警告

如未能跟隨檢查項目各點，幼兒有可能從背帶掉下。

2

背起幼兒。

背起幼兒時，使用者請手執肩帶末端(和背帶連接處)。

※建議由第三者從旁協助，這會比較安全。

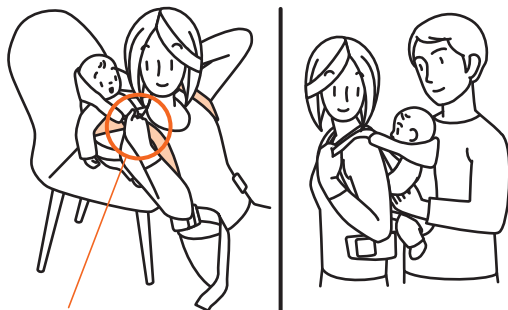

手執肩帶末端
(和背帶連接處)

3

配帶上腰墊。

將腰墊圍於腰間，扣上腰帶扣直至聽到「咔嚓」聲為止。調校腰墊的長度以適合使用者。

警告

腰墊必須位於幼兒的腳內，否則會影響幼兒腿部的血液循環。

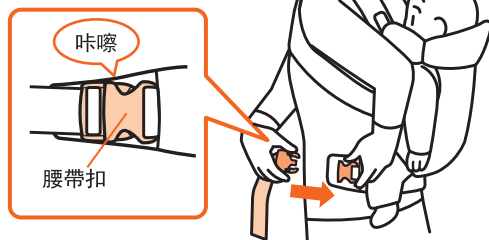

4 扣上前扣。

扣上前扣直至聽到「咔嚓」聲為止。調校前帶的長度以適合使用者。

☑ 後背時也可不使用前扣。

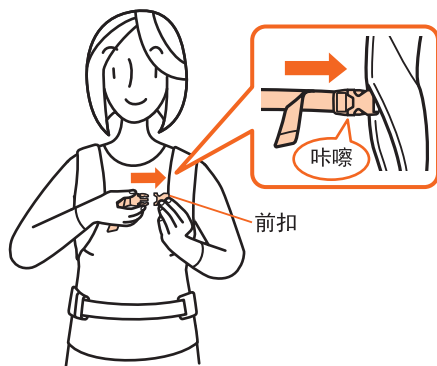

⚠ 注意

如使用者感到不適或痛楚時，應停止使用前扣。

5 調校腋下帶的長度以適合使用者。

盡量把腋下帶餘下的帶尾長度調至左右相同。



6 安裝狀態檢查。 建議使用者利用鏡子確認背帶及使用狀態正確

檢查項目 ✓

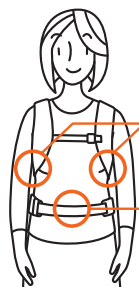

● 是否已因應使用者的身體作出調校?

☑ 左右肩帶 (腋下帶)

☑ 腰墊



● 檢查幼兒

☑ 護頭墊沒有壓迫著幼兒的頭部?



☑ 背帶沒有壓迫著幼兒的腋下? (參閱下記)

☑ 腰墊沒有壓迫著幼兒的腿部?

⚠ 警告

如未能跟隨以上各檢查項目，

- 幼兒有可能從背帶掉下；
- 可能影響幼兒呼吸或受傷；
- 可能影響幼兒腋下或大腿的血液流通不順暢。

⚠ 注意

後背時，由於使用者見不到幼兒(尤其是月齡小的幼兒)，大約每30分鐘請放下幼兒並檢查其狀況。

伸長護頭墊

後背前，先調校護頭墊帶的長度和護頭墊的高度。

護頭墊有可能壓迫幼兒的肩膀。

(24-36個月)

可伸長護頭墊使用

(只適用於後背)



警告

如護頭墊壓迫著幼兒的肩膀，請伸長護頭墊使用。否則會對幼兒造成負擔或傷害。

伸長護頭墊(只適用於後背)

護頭墊於正常狀態

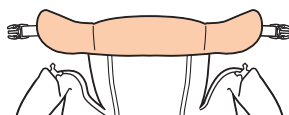

護頭墊於伸長狀態

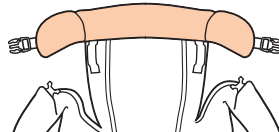

① 打開左右護頭墊套，解開護頭墊扣。

② 拔出左右護頭墊帶並打開護頭墊。

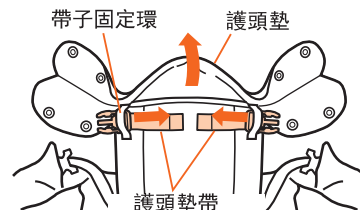
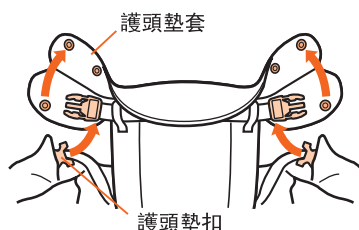

③ 從帶子固定環取出左右護頭墊扣，再重新扣上。

④ 扣上護頭墊鈕扣(4個)，蓋好左右護頭墊。

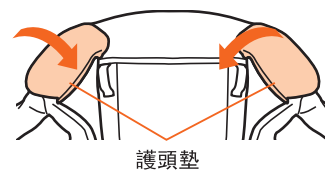
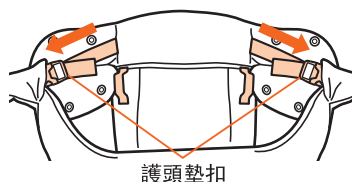

護頭墊鎖扣是用於防止護頭墊帶扭曲。

護頭墊鎖扣(雄)的表面和背面也可插入護頭墊鎖扣(雌)。

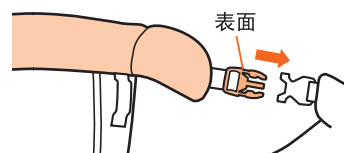
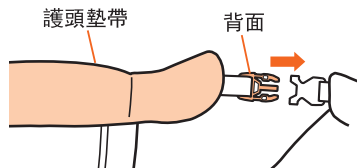

後背的解除方法

1

解除腰墊

解除腰墊扣，從使用者卸下腰墊
※如使用了前扣的話，請解除前扣。



收納前扣的方法

不使用前扣時，摺好前扣，並收納於扣子口袋裡的前帶口袋。

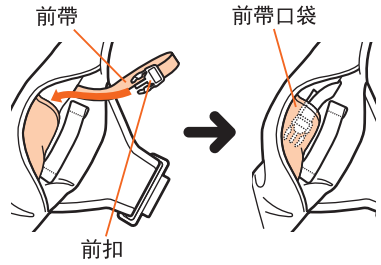

2

把幼兒由背帶放下。

☒ 建議由第三者從旁協助。

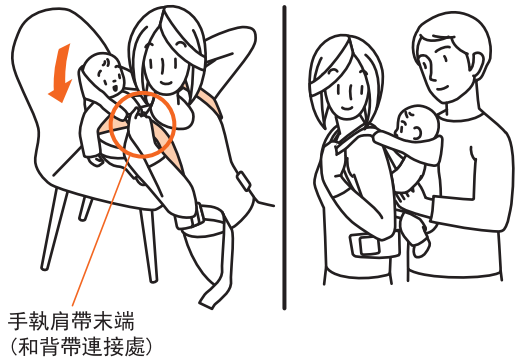

3

將幼兒躺於安全的地方，解除安全扣。

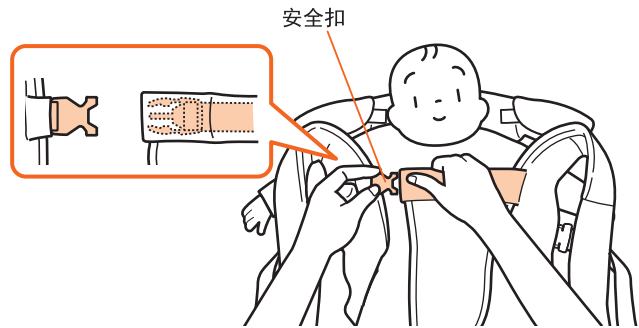

4

把幼兒的雙腳和雙手拔出，然後抱起幼兒。

保養方法

日常保養方法

- 用冷水或暖水把背帶清洗乾淨後，將產品形狀整理好，然後掛在陰涼處讓其乾透。
- 當有輕微污垢時，請用濕布將它抹去。

清洗時要注意的事項

- 因背帶可能脫色，請將背帶與其他衣物分開清洗。另外，切勿把背帶浸泡過久。
- 至於清洗方法，布料成分等資料，請參閱背帶上的清洗標籤。

請勿使用含有漂白劑或螢光劑的洗衣粉，以免引致皮膚干燥或濕疹。建議使用Combi的洗衣劑系列。

因橫抱墊附有面貼(雄貼)可能會對其他衣物造成傷害，請將墊子與其他衣物分開清洗。

請勿把背帶放進洗衣機、脫水機或乾衣機，以免對帶扣造成損壞。

注意

當幼兒的唾沫沾到背帶的布料時，布料可能會變得粗糙。由於粗糙的布料可能會對幼兒造成傷害，因此必須盡快將弄污的背帶清洗乾淨。