

# Combi



## Combi Ninna Nanna PA-138V

橫抱、直抱及背負兼用背帶

### 使用說明書

使用前必須詳細閱讀本說明書，然後依照內容正確使用。請將本書存放於能隨時參閱的地方，並妥善保存。

將本產品轉讓於他人使用時，請將本說明書也一併交予對方。

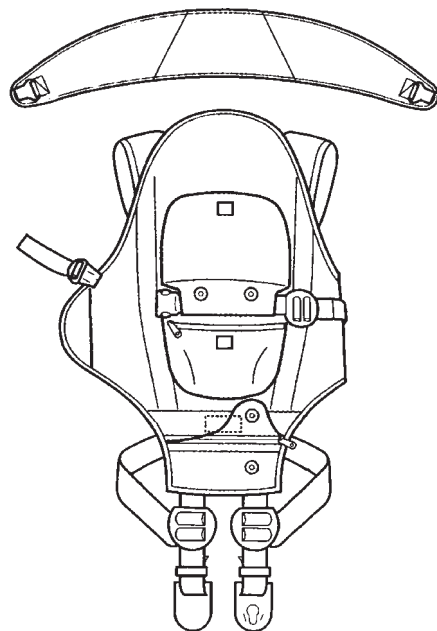

頭部支援帶在幼兒頸部肌肉發育後才能使用。從口袋取出後，請妥善保存直至幼兒可以開始使用。

※頭部支援帶收存在口袋之中



## 使用前

多謝閣下選購 Combi Ninna Nanna PA-138V 嬰幼兒背帶。  
本產品是為閣下於外出或購物時，需要手抱或背負嬰兒時所設計的一人用嬰幼兒背帶。

閣下使用前，請先參照在第5頁的「各部件名稱」。

- 本產品可作橫抱、直抱或背負使用。

### 適用幼兒的月齡參考

幼兒的體格和體重因應發育速度或有不同。

#### 橫抱時

0 個月 直至頸部肌肉發育

體重：7.0kg以下

參考月齡：由初生至4個月左右(頸部發育後)

#### 直抱法

頸部肌肉發育後 12個月(11.3kg)

體重：11.3kg以下

參考月齡：由頸部肌肉發育後至12個月左右

#### 背負時

頸部肌肉發育後 30個月(14.9kg)

體重：14.9kg以下

參考月齡：由頸部肌肉發育後至30個月左右

※ 使用者的適用腰圍範圍，由55~110cm。

※ 冬天幼兒穿著較厚衣物時，個別體格較大的幼兒可能不能使用本產品。使用前請考慮幼兒體格選擇合適的衣物。

## 為安全使用本產品

### 關於安全上的注意

這裡所提及的是為了確保使用者能夠正確安全地使用本產品，以免閣下和孩子受到傷害或組件受到損壞而詳列的注意事項。為了清楚地指出危險程度的大小，我們將操作錯誤所引起的結果區分為「警告」和「注意」兩項。

這裡提及的注意事項和使用條件等，內容是非常重要的。請務必遵守。



**警告**

如操作錯誤，會有可能引致死亡或重大傷害。



**注意**

如操作錯誤，會有可能造成傷害，或組件損壞。

- 內(參照2-4頁)有具體的注意內容。
- 這記號代表有警告、注意的事項需要留意。
- 這記號代表有禁止行為需要注意。

使用時必須扣上以下的接續部份，以免使用中幼兒意外掉下。

< 橫抱時 >

- 護頭掛鉤(左右共2處)
- 側鎖扣、側鈕
- 安全扣

※請安裝橫抱支援墊一同使用



< 直抱時 >

- 側鎖扣、側鈕
- 安全扣
- Combi扣

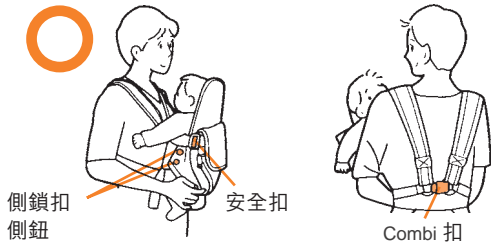

< 背負時 >

- 腰扣
- 側鎖扣、側鈕
- 安全扣

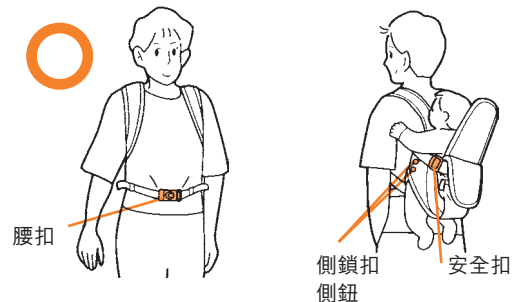

使用時，請將下列帶類儘量收緊使用。當幼兒和使用者之間的空隙過大時，幼兒突如其來的動作可能會令其意外掉落。

- 安全帶
- 腰帶

< 橫抱時 >



< 直抱時 >



< 背負時 >

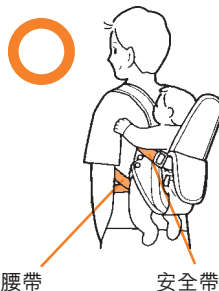

請在一個安全的地方抱起或放下幼兒(建議讓他人從旁協助)，以免幼兒意外掉落地上。

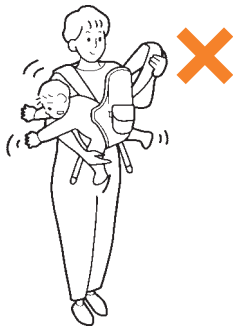

當使用嬰幼兒背帶時，請勿進行跑步、跳躍、俯身向前45度以下及向側傾斜等動作，以免幼兒意外掉落地上。



使用橫抱或直抱時，必須用手支撐幼兒，以免幼兒突如其來的動作令其意外掉落。



以下的幼兒不能使用橫抱方式：

- 體重超過7kg的幼兒
- 裝著時頭部超出護頭墊的幼兒
- 開始翻睡的嬰孩



橫抱時，幼兒頭部的位必須比足部高，也必須用手支撐幼兒的後腦。不安定的橫抱姿勢會對幼兒造成意料之外的負擔和傷害。



頸部尚未發育的幼兒不能使用直抱方式，否則會對幼兒造成意料之外的負擔和傷害。



⚠ 注意

直抱時，必須解除「橫抱支援墊」，以免對幼兒頭部造成壓迫。



請勿解開帶端的縫口，或隨意改造本產品，以免造成故障或意外。

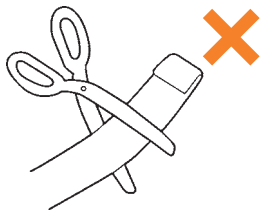

請勿在哺乳後半小時以內，或是連續兩小時使用本產品，以免對使用者或幼兒造成負擔。若使用者感到疼痛或不適時，請立即停止使用。



假若發現產品有損壞的跡象時，請立即停止使用，以免發生意外。

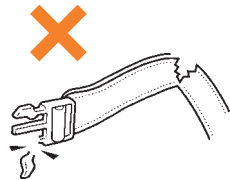

當幼兒的腋下和「安全帶」之間間隙超過4cm時，請打開「調節拉鍊」使用，以免使用時幼兒意外掉落。



請勿將本產品放置在火種旁邊或屋外，以免帶扣或其他布質部份遇水或熱時變質，繼而發生意外。

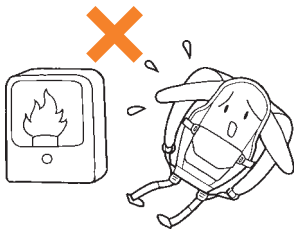

請勿將本產品作本說明書所建議的以外的用途使用，以免對產品造成損壞或故障。



## 各部件名稱

頭部支援帶  
(可拆除式)

- 收藏在口袋內。

安全帶

安全扣

口袋

面貼(雌)

調節拉鍊

- 配合幼兒成長使用。打開後主體椅墊會變得較深。

橫抱支援墊

護頭墊

護頭掛鉤  
(雄扣)

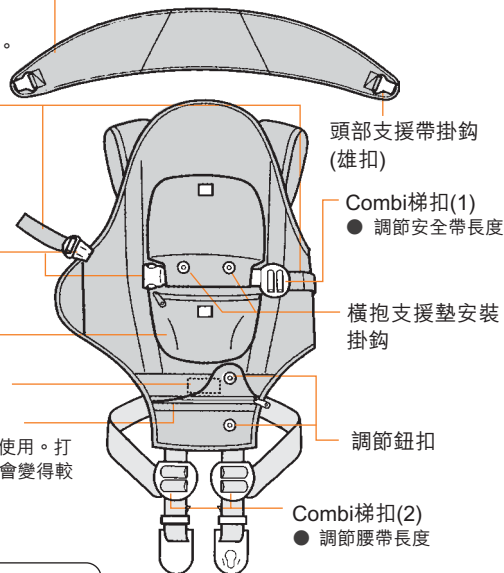

掛鉤裝著部(雌扣)

- 安裝橫抱支援墊和頭部支援帶時使用。

肩帶

Combi 扣

- 於直抱時使用。背負或橫抱時請收起。

腰扣

- 背負時使用

側鎖扣

側鈕

腰帶

- 使用時，腰帶將會扭轉，以配合幼兒。

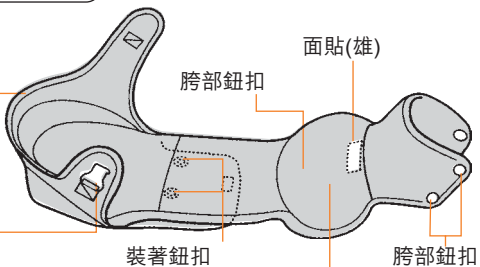
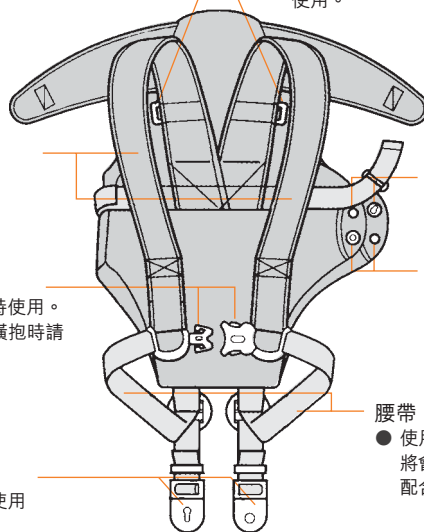

ANYO RAKU RAKU 墊

※口袋形狀會因應商品而有所不同。

# 橫抱之準備

## 調節腰帶長度

乘載幼兒前，請將左右肩帶由肩膀斜掛到腋下，然後以Combi梯扣②調節腰帶，配合使用者身軀。此時Combi扣應為打開狀態，並收起在肩帶之中。

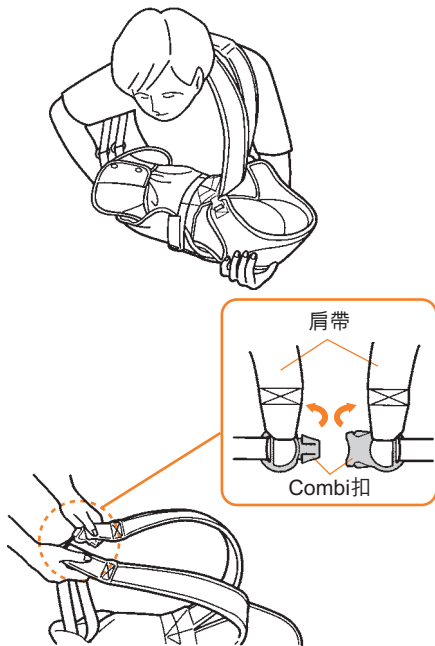

### ● 調節時

將胯部鈕扣解開，拉出腰帶和Combi梯扣②。翻起Combi梯扣②的末端，便能拉動腰帶調節長度。

腰帶設計上為配合使用者身軀，帶身扭轉了半圈，乃正常狀態。

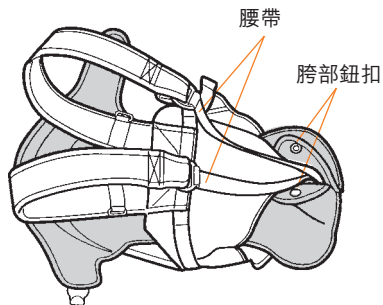

調節腰帶後，將帶端和扣類等收在胯部鈕扣內側，然後扣上胯部鈕扣。

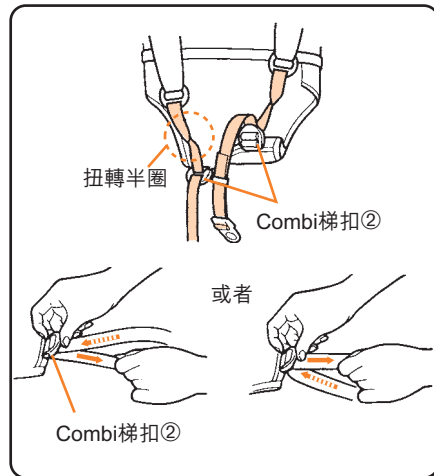

-  建議將幼兒頭部設定在使用者心臟的一方。將肩帶斜掛在身上之後，可調短靠近使用者一方的肩帶，令幼兒更能保持在水平狀態。

# 乘載頸部肌肉未發育的幼兒

## 1 解開安全扣。

安全扣

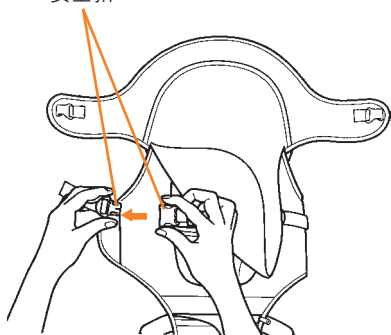

## 2 解開側鈕和側鎖扣

解開側鎖扣時，將鎖扣的凸部向凹部較寬的一方滑動，便能將之解開。

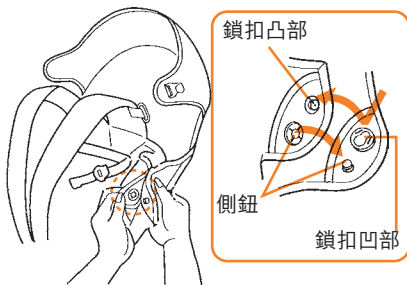

## 3 乘載幼兒

在安全的地方打開背帶，放進幼兒。注意幼兒頭部免被護頭部壓迫。

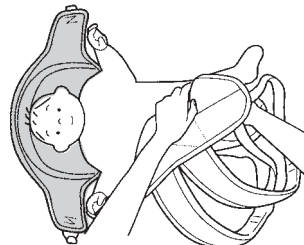

## 6 確認背帶寬緊適中

放進2隻成年人手指到背帶和幼兒之間，假如感覺過寬或過緊，則以安全扣和Combi梯扣①調節長度。

約2隻手指

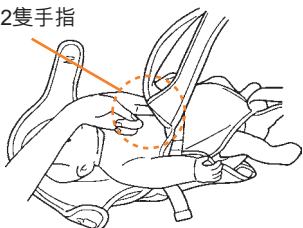

調節時，帶的左右長度應該大致相同。

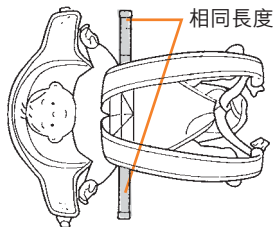

安全帶的長度應根據幼兒成長而作定期調節。

## 7 設定護頭部

將護頭部左右的掛鉤，扣到肩帶上的掛鉤裝著部上。

護頭部掛鉤

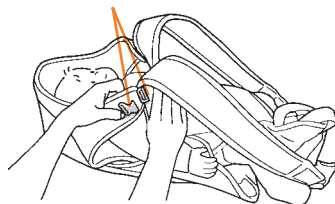



 當幼兒頭頂部份抵住護頭部時，請儘量讓幼兒深坐在背帶之中。

#### 4 扣上側鎖扣和側鈕

扣上側鎖扣時，將鎖扣的凸部放進凹部較寬的一方，然後往上方滑動，便能將之鎖緊。(參照步驟2)

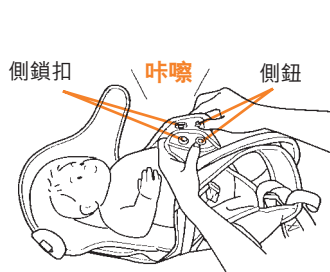

#### 5 扣上安全扣

扣上安全扣直至聽到「咔嚓」一聲鎖上為止。

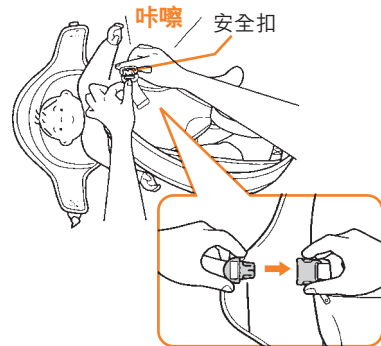

#### 警告

請確認「側鎖扣」、「側鈕」和「安全扣」已經扣上，以免使用時幼兒意外掉落。

#### 護頭部掛鉤的固定方法

將掛鉤提起，如圖般放在裝著部上方，再用力壓下掛鉤前端。

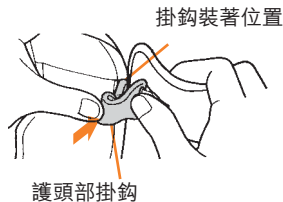

# 橫抱頸部肌肉未發育的幼兒

## 建議

如果幼兒身軀太小，令使用時腹部周圍空間太大時，可以扣上調節拉鍊，並裝上橫抱支援墊使用。（一般情況下調節拉鍊在橫抱時應打開使用。）

## 1 乘載及抱起幼兒

將左右肩帶由肩膀斜掛到腋下。



建議將幼兒頭部設定在使用者心臟的一方。將肩帶斜掛在身上之後，可調短靠近使用者一方的肩帶，令幼兒更能保持在水平狀態。

## 2 用手支撐幼兒

用手支撐幼兒的後腦和臀部。



單獨抱起幼兒時，建議面向鏡子確認幼兒頭部沒有在下方。



橫抱時，當支撐幼兒後腦的手肘角度成90度以上時，表示帶部過長。應以腰帶上的Combi梯扣 ②調節長度。

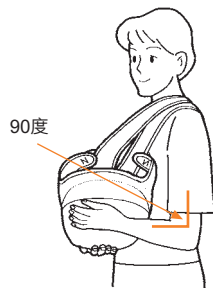

## 警告

橫抱時，幼兒頭部的位罝必須比足部高，也必須用手支撐幼兒的後腦。不安定的橫抱姿勢會對幼兒造成意料之外的負擔和傷害。

## 橫抱的解除方法

### 1 放下幼兒，解除肩帶

一邊用手支撐幼兒，一邊將幼兒放在安全的地方，再解除肩帶。



### 2 解開左右的護頭部掛鉤

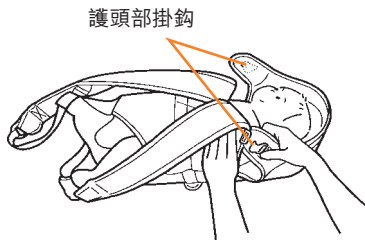

### 護頭部掛鉤的解除方法

將護頭部掛鉤往外側翻開。一邊用拇指按著掛鉤前端，一邊將掛鉤裝著位置向橫滑動解除。

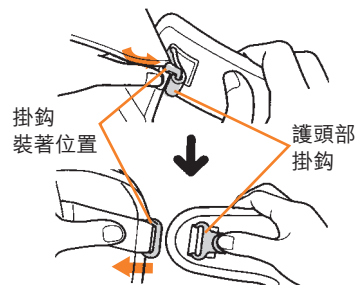

### 3 解開安全扣

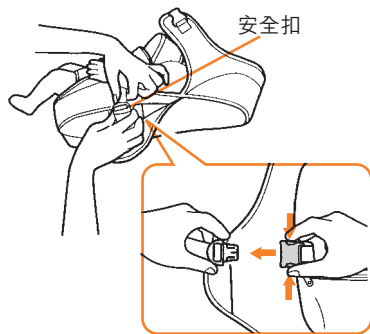

### 4 解開側鎖扣和側鈕，將幼兒抱出背帶

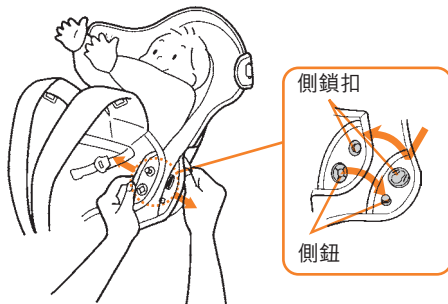

## 橫抱支援墊的解除方法

產品出廠時橫抱支援墊已經裝上。當清洗背帶或改用直抱模式時，請按以下步驟解除。

### 1 解除胯部的2個鈕扣。

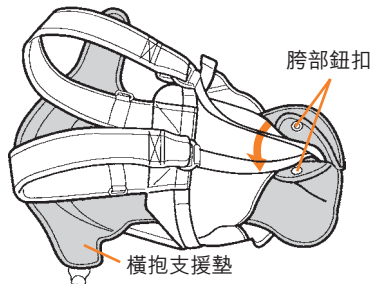

### 2 解開口袋上的面貼。

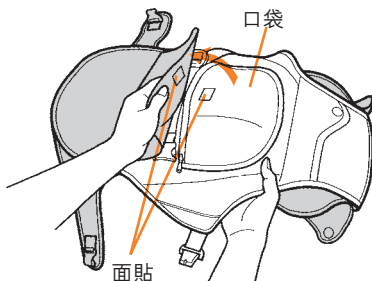

### 3 解開接著鈕扣

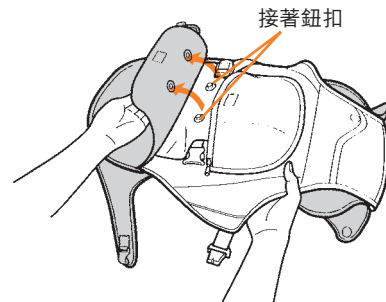

### 4 解開ANYO RAKU RAKU墊上的面貼

ANYO RAKU RAKU墊

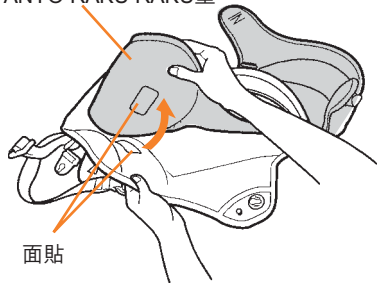

### 5 拿著椅墊上部拉出

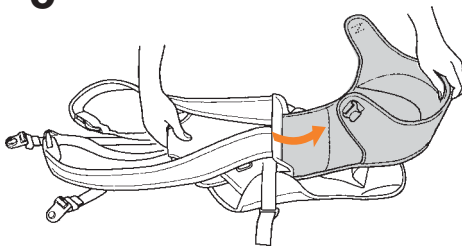

### 安裝橫抱支援墊時

安裝時請以相反步驟進行。(步驟5 → 步驟1)

最後扣上胯部鈕扣時，請一邊拉緊腰帶，一邊將帶端和扣等收好固定。

#### 警告

安裝橫抱支援墊時，請確認接著鈕扣和胯部鈕扣已經扣上，以免使用時幼兒意外掉落。

# 直抱之準備

## 建議

直抱有兩種裝著方法，分別為①先讓幼兒坐進背帶，然後穿上背帶，和②先穿上背帶，然後才讓幼兒坐進背帶。可按使用者的喜好選擇適合使用者的裝著方法。

## 以調節拉鍊調節深度。

### ● 關上調節拉鍊使用

當幼兒體形還小，腋下和安全帶之間沒有甚麼空隙時，建議將調節拉鍊關上，並扣上調節鈕扣使用。(大概6個月以下月齡)

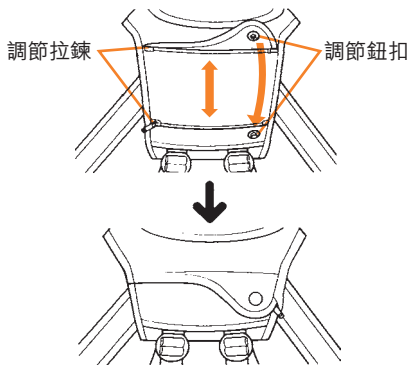

※ 橫抱時請打開調節拉鍊使用。

### ● 打開調節拉鍊使用

當幼兒腋下和安全帶之間有4cm以上的空隙時，請打開調節鈕扣，將調節拉鍊拉開使用。



### ⚠ 警告

當幼兒腋下和安全帶之間有4cm以上的空隙，而沒有拉開調節拉鍊使用時，幼兒有在使用途中跌下之可能。

## 使用頭部支援帶

- 當幼兒頸部肌肉發育後，請拆除橫抱支援墊，而改為使用頭部支援帶。(頭部支援帶的使用對象月齡約為頸部肌肉發育後至7個月左右。)

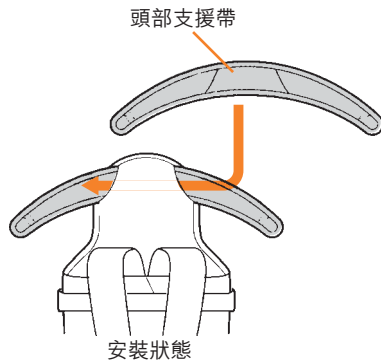

※頭部支援帶可以清洗。

(頸部肌肉發育後至7個月左右)



當關上調節拉鍊，而幼兒的腋下仍抵住安全帶，造成不適時，建議在椅墊處放置毛巾或尿片等將幼兒臀部墊高。

## 直抱之準備

## 調節腰帶長度

乘載幼兒前，請以Combi梯扣②調節腰帶，令肩帶長度配合使用者。

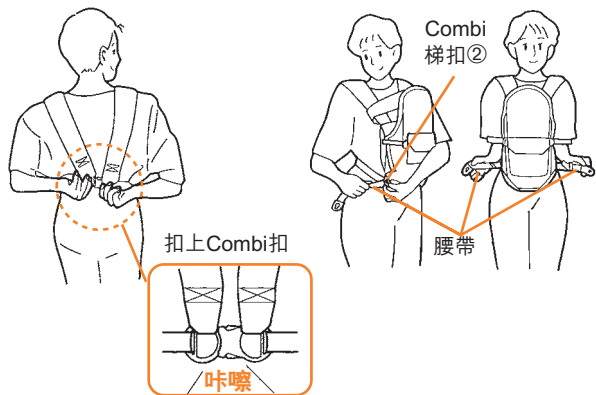

腰帶設計上為配合使用者身軀，帶身扭轉了半圈，此乃正常狀態。

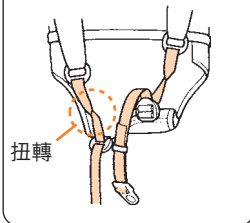

## ● 調節時

翻起Combi梯扣的末端，便能拉動腰帶調節長度。

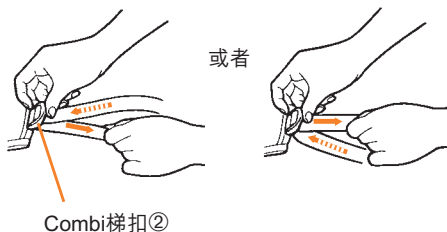

## ⚠ 警告

請儘量調緊腰帶使用，以防幼兒突如其來的舉動令其意外掉下。



調節腰帶時，請儘量將左右兩端調至相同長度使用。

## 先讓幼兒坐進背帶，然後穿上

## 1 讓幼兒坐進背帶，固定側鎖扣和側鈕

請在安全地方讓幼兒坐進背帶。

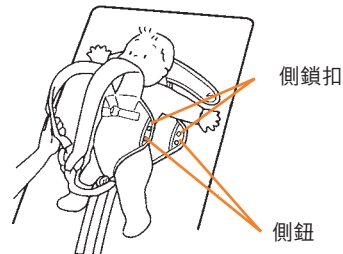

## ⚠ 警告

- 請確認「側鎖扣」、「側鈕」和「安全扣」已經扣上，以免使用時幼兒意外掉落。
- 請儘量將「安全帶」和「腰帶」調緊使用。假如幼兒和使用者之間的空隙過大或左右帶端長度不同，使用時幼兒突如其來的舉動可能令其意外掉下。
- 請在安全地方讓幼兒坐進背帶。(建議由第三者從旁協助)。在不安全的地方操作，有可能令幼兒意外掉下。

**2 扣上安全扣**

扣上安全扣，直至聽到“咔嚓”聲均為鎖定。

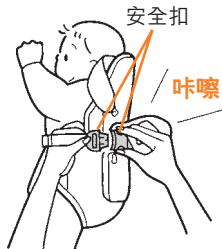
**4 扣上Combi扣**

俯身向前，穿上肩帶，然後伸手到背後，扣上Combi扣，直至聽到“咔嚓”聲均為鎖定。

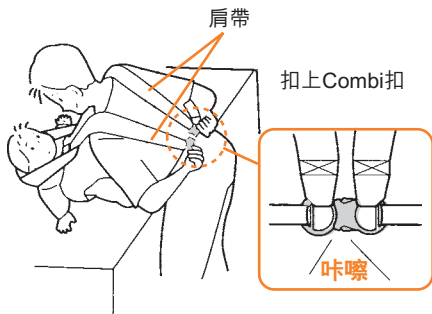

 建議將幼兒先放到嬰兒床等之上，然後面向幼兒俯身向前操作。

**3 扣上頭部支援帶**

將左右兩方的頭部支援帶掛鉤，扣在肩帶上的掛鉤裝著部上。  
(頭部支援帶的使用對象月齡約為頸部肌肉發育後至7個月左右。)

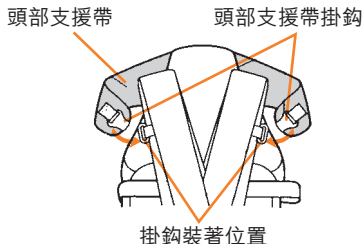
**5 調節背帶至合適鬆緊度**

將腰帶儘量調至左右兩端長度相同，並整理好肩帶、腰帶和Combi梯扣等。

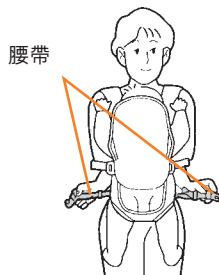

 有關側鎖扣、側鈕和安全扣的固定方法，和安全帶長度的調節方法，請參考「乘載頸部肌肉未發育的幼兒」(P.7-8)。

**頭部支援帶掛鉤的固定方法**

將掛鉤提起，如圖般放在裝著部上方，再用力壓下掛鉤前端。

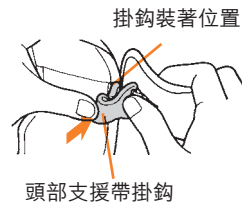

如不使用腰扣。請如圖般扣上腰扣或讓兩端垂下使用。

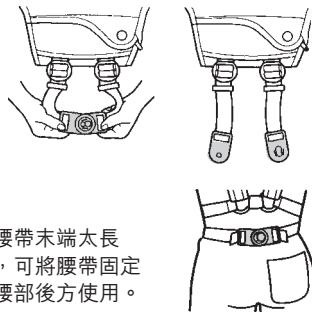

如腰帶末端太長時，可將腰帶固定在腰部後方使用。

# 先穿上背帶，然後才讓幼兒坐進背帶

## 警告

- 請確認「側鎖扣」、「側鈕」和「安全扣」已經扣上，以免使用時幼兒意外掉落。
- 請盡量將「安全帶」和「腰帶」調緊使用。假如幼兒和使用者之間的空隙過大或左右帶端長度不同，使用時幼兒突如其來的舉動可能令其意外掉下。
- 請在安全地方讓幼兒坐進背帶。（建議由第三者從旁協助）。在不安全的地方操作，有可能令幼兒意外掉下。

有關側鎖扣、側鈕和安全扣的固定方法，和安全帶長度的調節方法，請參考「乘載頸部肌肉未發育的幼兒」的步驟4、5和6(P.7-8)。

## 1 穿上背帶

穿上肩帶，然後伸手到背後，扣上Combi扣，直至聽到“咔嚓”聲均為鎖定。

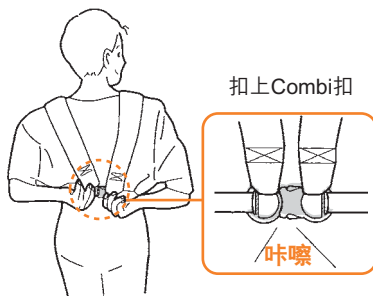

## 2 讓幼兒坐進背帶

使用者先坐下，然後抱著幼兒由側面坐進背帶。



## 4 扣上安全扣

扣上安全扣，直至聽到“咔嚓”聲均為鎖定。

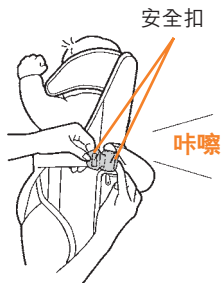

## 5 扣上頭部支援帶

將左右兩方的頭部支援帶掛鉤，扣在肩帶上的掛鉤裝著位置上。  
（頭部支援帶的使用對象月齡為頸部肌肉發育後至7個月左右。）

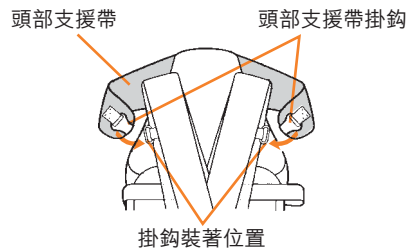

有關詳細操作步驟，請參考「頭部支援帶掛鉤的固定方法」(P.14)。



### 3 扣上側鎖扣和側鈕

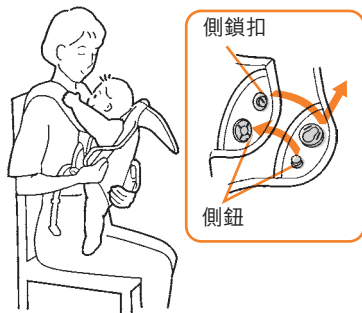

### 6 調節背帶至合適鬆緊度

將腰帶儘量調至左右兩端長度相同，並整理好肩帶、腰帶和Combi梯扣等。

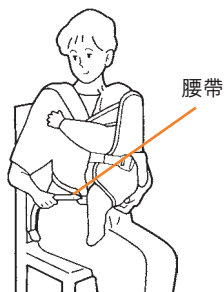

### 直抱的解除方法

#### 1 解除Combi扣

在安全的地方坐下，一邊支撐幼兒，一邊解除Combi扣。



#### 3 解除安全扣

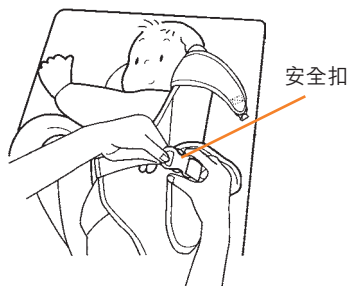

#### 2 將幼兒放到安全的地方上，解除頭位置支援帶

將頭部支援帶掛鉤往外側翻開。一邊用母指按著掛鉤前端，一邊將掛鉤裝著位置解除。

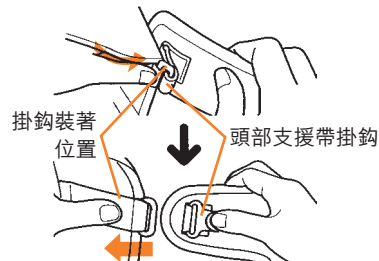

#### 4 解除側鎖扣和側鈕，抱出幼兒

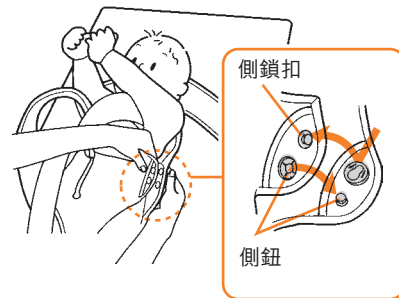

## 背負之準備

### 建議

由於背負時看不到幼兒，對於低月齡之幼兒，建議使用時每30分鐘解下背帶，觀察幼兒情況。

### 調節腰帶長度

乘載幼兒前，將Combi扣收好在肩帶之中，並以Combi梯扣②調節腰帶，至合適長度。

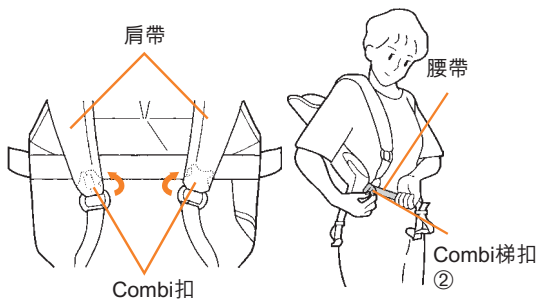

### ● 調節時

翻起Combi梯扣的末端，便能拉動腰帶調節長度。



### ⚠ 警告

請儘量將腰帶調緊使用。調節後Combi梯扣②的表面應貼在上腰處，方為合適長度。幼兒和使用者之間的空隙過大，使用時幼兒突如其來的舉動可能令其意外掉下。

📌 調節腰帶時，請儘量將左右兩端調至相同長度使用。

腰帶設計上為配合使用者身軀，帶身扭轉了半圈，乃正常狀態。

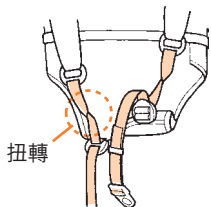

## 背負時

### ⚠ 警告

- 請確認「側鎖扣」、「側鈕」和「安全扣」已經扣上，以免使用時幼兒意外掉落。
- 請儘量將「安全帶」和「腰帶」調緊使用。假如幼兒和使用者之間的空隙過大或左右帶端長度不同，使用時幼兒突如其來的舉動可能令其意外掉下。
- 請在安全地方讓幼兒坐進背帶。(建議由第三者從旁協助)。在不安全的地方操作，有可能令幼兒意外掉下。

📌 有關側鎖扣、側鈕和安全扣的固定方法，和安全帶長度的調節方法，請參考「乘載頸部肌肉未發育的幼兒」的步驟4、5和6(P.7-8)。

## 1 讓幼兒坐進背帶，固定側鎖扣和側鈕

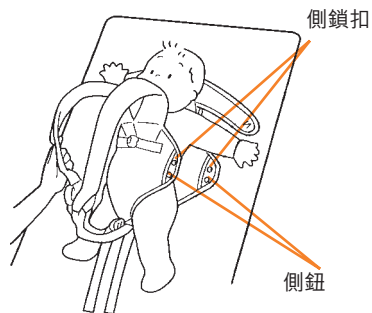

## 2 扣上安全扣

扣上安全扣，直至聽到“咔嚓”聲均為鎖定。



有關詳細操作步驟，請參考「頭部支援帶掛鈎的固定方法」(P.14)。

## 3 安裝頭部支援帶

將頭部支援帶掛鈎緊扣於肩帶上的掛鈎裝著位置。

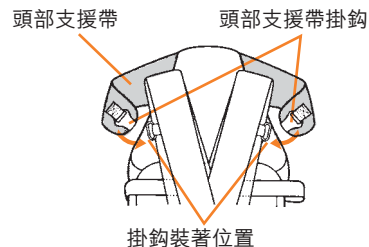

## 4 背負幼兒

背負時建議由第三者從旁協助。



當使用者單獨操作時，請儘量先將幼兒放在沙發等上面，然後拿著肩帶上部操作。



## 5 調節背帶至合適鬆緊度

將腰帶儘量調至左右兩端長度相同，並整理好肩帶、腰帶和Combi梯扣②等。

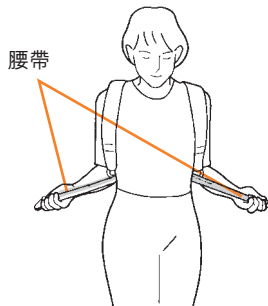

## 6 扣上腰扣

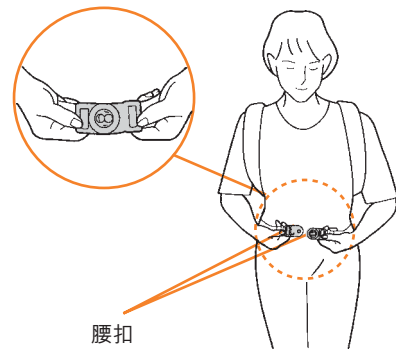

(頸部肌肉發育後至8個月左右)

## 背負的解除方法

### 1 解除腰扣

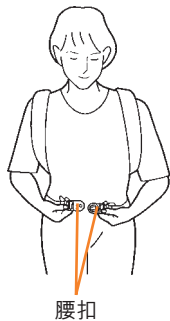

### 2 由背上卸下背帶



### 4 解除安全扣

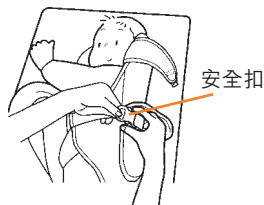

### 5 解除側鎖扣、側鈕，抱出幼兒

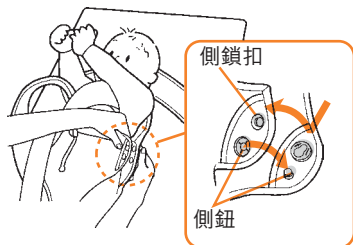

### 3 將幼兒放到安全的地方上，解除頭部支援帶

將頭部支援帶掛鉤往外側翻開。一邊用拇指按著掛鉤前端，一邊將掛鉤裝著位置解除。

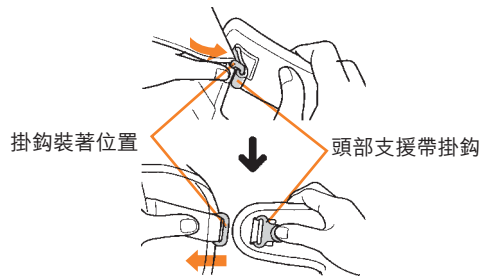

# 保養

## 日常的保養

- 以水或暖水把嬰兒背帶清洗乾淨後，將它的形狀整理好，然後掛在陰涼處曬乾。
- 當有輕微的污跡時，請使用濕布將它抹去。

### ⚠ 注意

當幼兒的口水沾到背帶的布料時，布料的質地會變得粗糙。由於粗糙的布料有可能對幼兒造成傷害，因此必須立即將弄污了的布料清洗乾淨。

## 清洗時的注意事項

- 請將背帶和其他衣物分開清洗，以免脫色。切勿浸泡過久。
- 請勿使用含有漂白劑或螢光劑成份的洗衣粉，以免引致皮膚乾燥或濕疹。建議閣下使用Combi的洗衣粉或洗衣液。
- 請勿將嬰兒背帶放進洗衣機、脫水機和乾衣機，以免對帶扣構成損壞。

## ■ 清洗標籤



## ■ 素材

主要部份 製品顏色	外布料	網布	內布料	帶	扣
Smart Black Cool Grey	Polyester Cotton	Polyester	Cotton	Polyester	Polyacetal
Champaign Beige Chocolat Red					