

# Combi Corporation

## 幼童保護裝置 Luxtia Turn

- 為了您孩子的安全，請於使用前閱讀本說明書，在理解後，按照記載內容來正確使用。
- 如不正確安裝幼童保護裝置，不但不能發揮產品功能，更會引致危險。因此請牢固地安裝在汽車座席上。
- 閱讀本使用說明書後請放在幼童保護裝置靠背後的口袋中保存。(參照第4頁)
- 本產品通過歐洲國家測試標準(ECE R44/04)。
- 通用型: G 0+, 1
- 適用體重: 0 ~ 18 公斤



假若幼童的體重少於9公斤，請必須選用後向使用模式安裝。前向使用模式安裝是非常危險的。

# 使用本產品前

承蒙購買本公司產品幼童保護裝置，深表感謝。

使用前請仔細閱讀本說明書，然後正確使用。

幼童保護裝置是在交通意外等情況發生時，以盡量減少損傷而設計的，但並不保證會令幼童毫無損傷。在使用幼童保護裝置時，大人也必須同行。



中文說明書是根據台灣安全標準作成。

[危險][警告][注意]等標籤，是指如果不遵守正確使用方法時，按照可以預料的危害或損害的迫切程度，大小程度進行區分，內容是非常重要的，請務必遵守。

標籤	標籤內容
<b>危險</b>	如操作錯誤，會直接引致死亡或重大傷害。
<b>警告</b>	如操作錯誤，會有可能引致死亡或重大傷害。
<b>注意</b>	如操作錯誤，會有可能造成傷害，或組件損壞。
<b>小提示</b>	附加資料。

## 目錄

### ■ 使用本產品前

使用本產品前	1	不同種類的安全帶以及安裝的注意事項	5
根據幼童的體重使用	2	不能安裝的汽車座席	6
各配件名稱	3-4	本產品的安全使用	6-10

### ■ 安裝前

內墊的使用方法	11	旋轉幼童保護裝置的使用方法 (從前向使用模式轉為後向使用模式)	16
底座墊的使用方法	12	旋轉幼童保護裝置的使用方法 (從後向使用模式轉為前向使用模式)	17
Egg shock, Egg shock α 墊(只限LX)的使用方法	12	兒童安全帶長度調節的方法	18-20
車篷的使用方法	13-14	讓幼童乘坐保護裝置的方法	21-22
角度調節器鎖杆的使用方法 (前向使用時)	15	抱放孩子時	22

### ■ 安裝到汽車上

安裝的事前準備	23	牢固安裝到車上的方法	27-28
幼童保護裝置的安裝方法	24-27	安裝完成後的確認方法	28-29

### ■ 拆除方法

拆除方法	29-30	拆除支撐腳	30
------	-------	-------	----

### ■ 日常保養

安裝以及拆除座墊	31-33	清洗、保養方法及產品資料	34
		角度確認器	背頁

# 根據幼童的體重使用

此部份說明如何根據幼童體重決定安裝方向、內墊及護頭墊的使用方法。

本幼童保護裝置可按幼童的體重作以下3種使用方法

## 1 幼童體重少於7公斤以下時。

### 參考條件

- 身高參考：約60厘米
- 參考月齡：初生嬰兒\*~4個月（頸部能自由活動時）
- ※ 初生嬰兒是指體重超出2.5公斤，而且在懷孕期間達37周以上。

### 使用方法

- ① 後向使用。
- ② 請使用底部兩組肩帶穿孔。（請參考第十八頁）
- ③ 必須使用內墊。（頭部及座椅用）（請參考第十一頁）。
- 可以使用車篷。（請參考第十三頁）

①後向使用

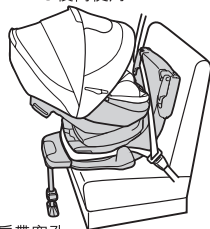

② 肩帶穿孔



③內墊 - 頭部以及座部用



- 為避免加重幼童負擔，請避免長時間使用，建議每使用一小時便稍作休息。

## 2 體重7公斤以上 — 10公斤時。

### 參考條件

- 身高參考：60-80厘米
- 參考月齡：4個月（頸部能自由活動時）~1歲

### 使用方法

- ① 後向使用。
- ② 請使用底部兩組肩帶穿孔。（請參考第十八頁）
- ③ 只使用頭部內墊，不要使用座椅內墊（請參考第十一頁）。
- ④ 當幼兒的腳部觸及底座時，請使用底座墊（請參考第十二頁）。
- 可以使用車篷。（請參考第十三頁）

①後向使用



② 肩帶穿孔



④ 底座墊



③內墊 - 只使用頭部



## 3 體重9公斤以上 — 18公斤時。

### 參考條件

- 身高參考：75-105厘米
- 參考月齡：1歲~4歲

### 使用方法

- ① 前向使用。
- ② 請用較上段的兩個肩帶穿孔。（請參考第十八頁）
- 請不要使用內墊。
- 請不要使用底座墊。
- 車篷可作遮陽篷使用或從本體拆除。（請參考第十三頁）

①前向使用

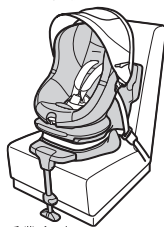

② 肩帶穿孔



### 其他條件

- 幼童頭部不能超過靠背



危險

- 在幼童體重未超過九公斤時，請勿前向使用。
- 請注意以上所提及之適用月齡以及高度只作參考用途。
- 在使用前也應參考幼童的體重以選取適當的使用方法。



警告











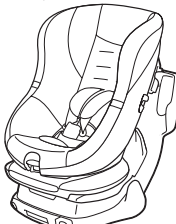









- 前向使用時，車篷可作遮陽篷使用或從本體拆除。（請參考第十三頁）

# 各配件名稱

銷售包裝 (請在使用前確認各配件是否齊全)

本說明書以簡單易明的目的來繪畫插圖，故與實際產品可能有異。

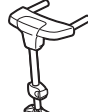





使用本產品前

<ul style="list-style-type: none"> <li>● 主體</li> </ul> 	<ul style="list-style-type: none"> <li>● 內墊</li> </ul> <table border="1"> <thead> <tr> <th>LX</th> <th>EG</th> </tr> </thead> <tbody> <tr> <td> <ul style="list-style-type: none"> <li>● 頭內墊</li> </ul>  <p>Egg Shock 墊</p>  <p>Egg Shock α 墊</p> <p>小心被鋒利物品刺刮</p> </td> <td> <ul style="list-style-type: none"> <li>● 頭內墊</li> </ul>  </td> </tr> <tr> <td> <ul style="list-style-type: none"> <li>● 座椅用內墊</li> </ul>  </td> <td> <ul style="list-style-type: none"> <li>● 座椅用內墊</li> </ul>  </td> </tr> </tbody> </table>	LX	EG	<ul style="list-style-type: none"> <li>● 頭內墊</li> </ul>  <p>Egg Shock 墊</p>  <p>Egg Shock α 墊</p> <p>小心被鋒利物品刺刮</p>	<ul style="list-style-type: none"> <li>● 頭內墊</li> </ul> 	<ul style="list-style-type: none"> <li>● 座椅用內墊</li> </ul> 	<ul style="list-style-type: none"> <li>● 座椅用內墊</li> </ul> 	<ul style="list-style-type: none"> <li>● 說明書(本書)</li> <li>● 安裝說明 DVD</li> <li>● 底座墊</li> </ul>   
		LX	EG					
<ul style="list-style-type: none"> <li>● 頭內墊</li> </ul>  <p>Egg Shock 墊</p>  <p>Egg Shock α 墊</p> <p>小心被鋒利物品刺刮</p>	<ul style="list-style-type: none"> <li>● 頭內墊</li> </ul> 							
<ul style="list-style-type: none"> <li>● 座椅用內墊</li> </ul> 	<ul style="list-style-type: none"> <li>● 座椅用內墊</li> </ul> 							
<ul style="list-style-type: none"> <li>● 支撐腳</li> <li>● 車篷</li> </ul>  								

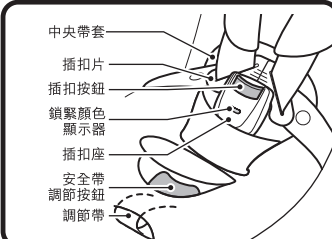
Egg Shock 墊和 Egg Shock α 墊只屬 LX 型號。  
 ※Egg Shock 和 Egg Shock α 墊是已安裝在內墊。  
 ※Egg Shock 和 Egg Shock α 墊也可以安裝在座椅座墊內。

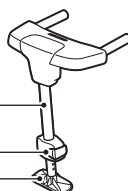
\*車篷是按產品級別而追加的附屬品。

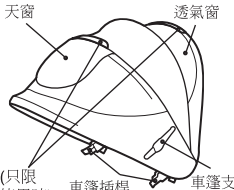
## 正面

<ul style="list-style-type: none"> <li>● 中央帶套</li> <li>● 插扣片</li> <li>● 插扣按鈕</li> <li>● 鎖緊顏色顯示器</li> <li>● 插扣座</li> <li>● 安全帶</li> <li>● 調節按鈕</li> <li>● 調節帶</li> </ul> 	<ul style="list-style-type: none"> <li>● 主體</li> </ul> 
<ul style="list-style-type: none"> <li>● 支撐腳</li> </ul>  <p>支撐腳</p> <p>長度調節鈕</p> <p>支撐腳底座</p>	<ul style="list-style-type: none"> <li>● 支撐腳拆除按鈕</li> </ul> 
<p>LX</p>  <p>天窗</p> <p>透氣窗</p> <p>拉鏈(只限前向使用時)</p> <p>車篷插桿</p> <p>車篷支撐</p>	<p>EG</p>  <p>透氣窗</p> <p>拉鏈(只限前向使用時)</p> <p>車篷插桿</p> <p>車篷支撐</p>



# 各配件名稱

## 正面

### ● 主體

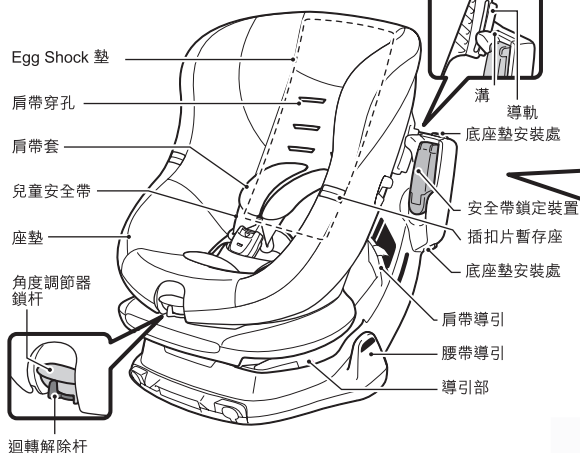

Egg Shock 墊口袋(在椅墊兩側)

### ● LX



Egg Shock α 墊

小心被鋒利  
 物品刺刮

### ● EG



## 背面・側面

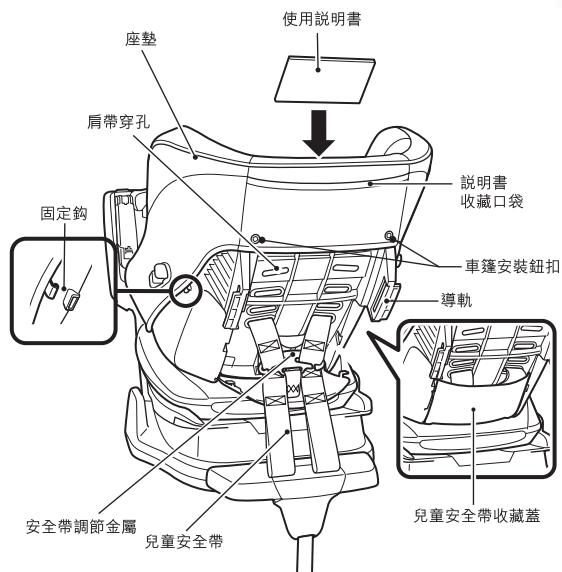

本說明書使用的 [主體] [座椅部分]  
 [底座] [調節角度部分] 是指以下部分

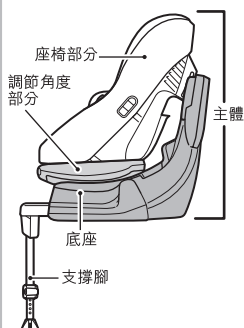

# 汽車安全帶的種類及安裝的注意事項

根據不同種類的安全帶，會有不同的安裝方法，而幼童保護裝置有些場合是不能被安裝的。

本產品只適宜安裝於已附有能通過UN/ECE規定的第十六條規定或其他相等標準的三點式/附設收緊裝置安全帶的汽車座席上。



• 請安裝在3點式安全帶的汽車座席上。



• 切勿安裝在2點式汽車安全帶的汽車座席上。



汽車安全帶的種類 (安全帶樣式)	特徵 (區分方法)	安裝時的注意事項
附ELR的安全帶 (緊急鎖緊式安全帶, 附捲繞裝置)	慢慢拉時可自由拉出, 用力拉時會自動鎖上。	在安裝幼童保護裝置時, 請輕輕地/慢慢地拉出汽車安全帶。
附固定幼童保護裝置功能的安全帶(附AELR的安全帶)	安全帶全部拉出後, 回捲時會自動鎖上, 安全帶此時不能再伸長。(安全帶全部回收後鎖定裝置會自動解除。)	在安裝完成後將汽車安全帶全部拉出, 並依靠鎖緊裝置來固定。
手動式安全帶 (NR)	無自動捲收器的安全帶。	配合幼童保護裝置進行安全帶長度的調節, 然後進行固定。
附NLR的安全帶	無鎖定裝置捲收器的安全帶。	
附ALR的安全帶	於安全帶拉出途中停時會自動鎖上, 之後不能再拉出。	

# 不能安裝的汽車座席

## 不能安裝的汽車座席

除了以下的汽車座席外，如幼童保護裝置不能牢固在汽車座席上，也請不要使用。

- 沒有安全帶的汽車座席。



- 設有安全氣囊的汽車座席。  
只設有側氣囊的車座則可以安裝。(1)



- 2點式安全帶的汽車座席。



- 座深在40cm以下的汽車座席。



- 安全帶從座席前端伸出的汽車座席。



- 形狀極端的桶型汽車座席  
(中央部分深陷的座席)。



- 座席中央部分突出而令安裝不穩定的汽車座席。



- 個別形狀特殊之汽車座席有可能令旋轉功能不能使用。  
這時請嘗試將汽車座席的頭靠拆除再重新安裝本幼童保護裝置。



- 安全帶的安裝寬度少於32cm的汽車座席。  
安全帶由座席末端重疊處至帶扣之間的長度。



- 座席已裝置自動式安全帶。

- 自動式安全帶即關上車門後會自動扣上的。



- 座席距離地面過高或過低，令支撐腳無法固定的汽車座席。



- 相對行車方向，橫向或後向的汽車座席。

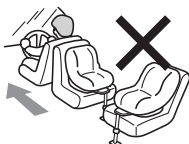

- 安全帶過短的座席。



- 切勿安裝於特殊設計的可滑動式汽車座席或座席底部設有收藏箱的汽車座席。

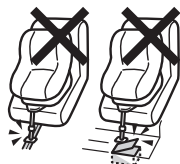

(1) 按照台灣交通部法規要求，幼童保護裝置不得安裝於設有氣囊的汽車座席上。

# 本產品的安全使用

## ⚠ 危險

以下的錯誤操作，非但不能發揮幼童保護裝置應有功能，更會引致危險。

- 請勿讓不符合使用條件的幼童乘坐本幼童保護裝置，或是安裝在不合適的汽車座席上。



- 橫向功能只為上下車而設，切勿於汽車行走時使用。



- 把座椅安裝在車上時，請使用車內的安全帶，請勿使用繩或安全帶以外的物件來固定座椅。



- 請勿讓幼童在幼童保護裝置上站立，蹲身或跪坐在座面上。幼童乘坐保護裝置時，請確認中央帶保護墊和兒童安全帶是否安裝正確，左右兩邊的插扣片是否完全地插入帶扣，並且顯示器的顯示已變成綠色。



- 請勿安裝於設有氣囊的汽車座席上。意外時彈出的氣囊會造成重大衝擊，對幼童構成危險。(1)



- 請依照說明書以及主體的說明貼紙的指示正確地安裝。



- 假如無法按照說明書的指示穩固地安裝幼童保護裝置時，請把它安裝於其他座席上。



- 必須連同支撐腳一起安裝。(請參考第24, 28頁。)



## ⚠ 緊急逃脫

有緊急事故時，家長請按下帶扣的按鈕，鬆開兒童安全帶，令幼童可以逃出車外。

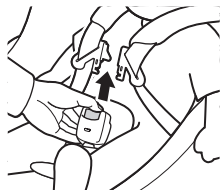

# 本產品的安全使用

## 警告

以下的錯誤操作，非但不能發揮幼童保護裝置應有功能，更會引致危險。

- 幼童用安全帶如果在鬆弛狀況下使用，可能會因安全帶纏脖子而引致死亡的危險性。請調節幼童安全帶的適當長度。(參考18及21頁)



- 不要讓幼童單獨一個人留在車內，陽光強烈的日子，車內的溫度升高，有可能使幼童因脫水症而引致死亡的危險。這也是發生意外事故的根源。所以，幼童必須與大人一同乘坐方可使用。



- 須正確地使用座椅內墊(頭墊及座墊)及使用後向安裝。(參考11頁)



- 個別形狀特殊之車座頭墊有可能影響迴旋操作。切勿強行轉動導致損壞。



- 幼童保護裝置經受強烈撞擊或從高處墮下會因撞擊後損害而失去保護功能，即使表面沒有破損也絕對不能再使用。



- 錯誤使用車篷會有可能令車篷在意外時碰撞幼童，是十分危險的。請根據說明書正確使用。(請參考第13頁。)



- 若發現汽車安全帶損壞時，請不要在該座席上進行安裝。



如果按照以下的方法操作，不但不能發揮幼童保護裝置的功能，還有可能導致危險發生。

- 兒童安全帶如果有損壞的情形時，一定要更換新的安全帶。有關維修安排請向經銷商查詢。



- 即使幼童並沒有乘坐，也一定要把幼童保護裝置用安全帶固定在汽車座席上。



- 如安全帶扣不能牢固或有堵塞物引致阻礙時，必須安排維修。有關維修安排請向經銷商查詢。



- 於前汽車座席作後向使用時有可能影響司機觀看側鏡。此情況下應改為安裝於其他汽車座席。(2)



- 幼童也許有按壓安全帶扣的可能性，所以要隨時留意並確認插入的扣片沒有脫離安全帶扣。



- 如安裝幼童保護裝置後影響變速器或剎車器等之操作功能，請不要安裝在前座席(輔手席)上。(2)



- 在2門或3門汽車上安裝時，假如後座有乘客，則請勿將汽座安裝輔手席上，以免意外時汽座阻礙乘客逃出。(2)



(2) 按照台灣交通部法規要求，幼童保護裝置不得安裝在前座席(輔手席)上。

# 本產品的安全使用

## ⚠️ 日常檢查

為了發揮幼童保護裝置的功能，行車前應該做好以下檢查。



\*圖中所示是前向使用模式的例子

# 本產品的安全使用

## ⚠注意

- 在陽光直接照射下，主體和插扣片等鐵片會變熱，因而對幼童會造成灼傷。在夏天或猛烈陽光的日子露天泊車時，請把幼童保護裝置用蓋遮掩。將幼童放置於座椅之前，請先接觸座椅各部分以確保不會對幼童造成灼傷後才使用。



- 請勿擅自改造幼童保護裝置，或以本使用說明書記載以外的方法操作本幼童保護裝置。



- 請勿在汽車座席和幼童保護裝置之間放置其他椅墊等物件。



- 請勿在駕駛時調節幼童保護裝置，而且切勿讓其他同行的幼童觸摸保護裝置。(2)



- 請勿讓本產品暴露於風雨之中。



- 若把保護裝置作平常的椅子使用，會容易倒下和造成受傷。請依照說明書上所記載的使用方法正確使用。



- 請勿使用未安裝座墊的保護裝置。而且請勿替換本產品以外的組件。(以免影響受衝擊時保護裝置的安全性)



- 請小心勿讓車門或其他可動部分夾到幼童保護裝置。



- 請勿放置不穩固的物件在車內，以免緊急剎車時幼童被物件所傷。



- 由於座椅表面材料為皮革所造成，故此在安裝後留在表面的抓痕可能不會消除。

# 內墊的使用方法

內墊是專為保護初生嬰兒而設的保護墊只適用於後向使用時(出廠時內墊已經安裝到幼童保護裝置之上)。使用方法因應幼兒體重而有所不同。幼兒體重未滿7公斤時，請必須同時使用頭墊和座面墊。幼兒體重超過7kg時，應只使用頭墊。



**警告**

- 錯誤使用內墊會對幼兒造成危險請詳閱說明書並正確使用內墊。
- 前向使用模式時切勿使用內墊。
- 幼兒體重未滿7公斤時，請必須同時使用頭墊和座面墊。
- 幼兒體重超過7公斤時，只可以使用頭墊。

**注意**

- 拆下的內墊切勿隨意放在車廂內以免剎車時內墊在車內翻動影響駕駛。
- 切勿手執內墊搬運汽座。

按照幼兒體重作3個階段使用

<p><b>1</b> 體重未滿7公斤</p> <ul style="list-style-type: none"> <li>● 後向使用</li> </ul>  <p>同時使用頭墊和座面墊</p>	<p><b>2</b> 體重介乎7至10公斤</p> <ul style="list-style-type: none"> <li>● 後向使用</li> </ul>  <p>只使用頭墊</p>	<p><b>3</b> 體重介乎9至18公斤</p> <ul style="list-style-type: none"> <li>● 前向使用</li> </ul>  <p>不使用內墊</p>
--	--	--

改變內墊使用方法後，請也將肩帶調節使用。

● 體重介乎9至10公斤時，可以將幼童保護裝置作前向或後向使用，然而不論體重前向使用模式時切勿使用內墊。

## <頭墊和座面墊同時使用>

使用期間：體重未滿7公斤，並只適合後向使用

## <只使用頭墊時>

使用期間：體重介於7至10公斤，並只適合後向使用

### 1 將內墊(頭墊)放到座椅之上。

① 旋轉幼童保護裝置至後向模式 (參照P.16) ② 在座墊內側解下橡皮帶上的鈕扣將頭墊解下。

③ 將內墊(頭部用)的凸起部分對好幼兒頭部，④ 然後將帶子穿過肩帶穿孔到幼童保護裝置後方。⑤ 扣上鈕扣。

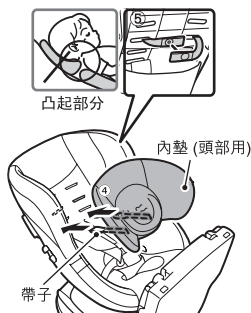

### 2 將內墊(座面墊)放到座椅之上。按下插扣座墊後解除插扣片

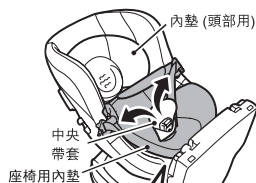

將中央帶套從內墊(座面墊)中央部的穿孔拉出。

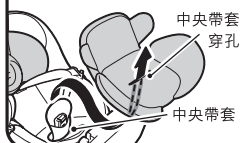

**警告**

● 幼童體重超過七公斤時，不可以使用座面墊。



# 底座墊的使用方法

使用期間：後向使用模式，  
當幼兒雙足長到能踏到底座時。

在後向使用模式，當幼兒雙足長到能踏到底座時，請使用底座墊以保護幼兒雙足。

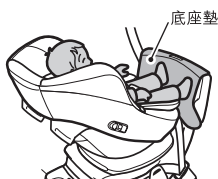

## 安裝底座墊。

將底座墊套在底座之上，① 並將上方2個和 ② 下方2個掛鉤扣在底座之上。

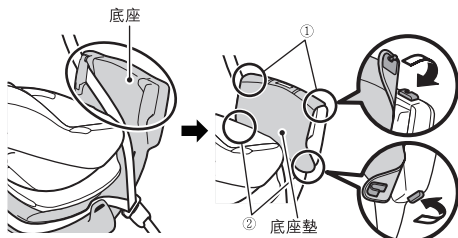

### 注意

- 如果不使用底座墊，當幼兒雙足能碰到底座時，幼兒可能會踢到底座而受傷或擦傷。
- 當幼兒穿著鞋子時，請拆下底座墊，以免底座墊損壞。

### 警告

- 底座墊只適用於後向使用模式。
- 前向使用時請拆下底座墊。
- 請在安裝好幼童保護裝置後才套上底座墊。

# Egg Shock α 墊和 Egg Shock 墊的使用方法

(只適用於 LX 型號)

Egg Shock α 墊 和Egg Shock 墊可從內墊上解下並安裝到椅墊之上。

(Egg Shock α 墊 和Egg Shock 墊已經包括在銷售包裝內。)

※即使沒有安裝Egg Shock α 墊 和Egg Shock 墊，仍可使用幼童保護裝置。

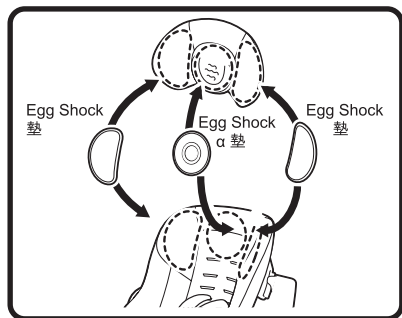

2 ① 將椅墊外側的6個掛鉤解下，② 將椅墊由上部開始翻開出來。

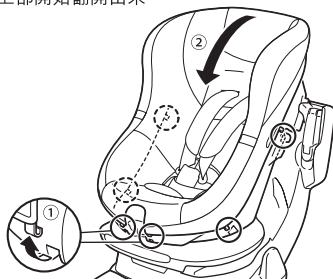

1 將所有軟墊從內墊裏抽出。

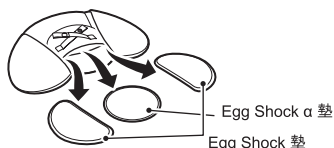

3 將軟墊放到椅墊內側上的口袋之內。

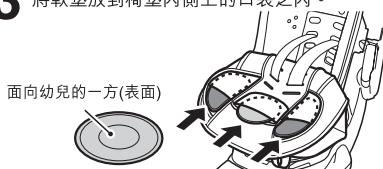

※ 安裝時請確認表裏方向。

有圓形深溝的一方為面向幼兒的表面。

# 使用車篷

即使後向時也可以使用車篷，當以前向使用時，請調節車篷大小作遮陽篷使用或將車篷拆除。如果錯誤使用車篷，在意外時車篷可能觸碰幼童而造成危險。請根據說明書正確使用。



- 如果錯誤使用車篷，在意外時車篷可能觸碰幼童而造成危險。請根據說明書正確使用。



- 請勿讓幼童在幼童保護裝置上站立，蹲身或跪坐在座面上。幼童乘坐保護裝置時，請確認中央帶保護墊和兒童安全帶是否安裝正確，左右兩邊的插扣片是否完全地插入帶扣，並且顯示器的顯示已變成綠色。
- 在打開車篷或調節車篷的時候，請注意勿夾到幼童及周圍的人的手指。



- 請勿手執車篷來搬運幼童保護裝置，否則，有可能引致損壞。
- 拆除車篷後，請勿將其放置車內，以免在緊急剎車時，車篷在車內滾動或影響駕駛。
- 如車篷阻礙抱放孩子時，請調節車篷的大小配合使用。(請參考第十四頁)。

● LX

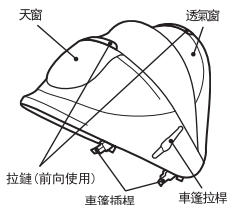

● EG

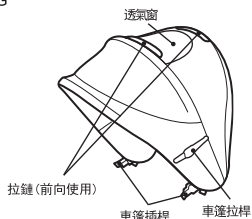

請按兒童保護裝置的使用方法來使用車篷。

● 後向使用

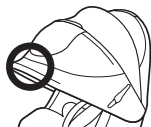

可以使用

● 前向使用

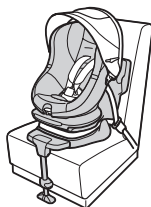

※拉上拉鏈時



不可以打開車篷使用

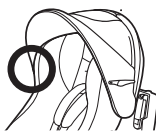

作為遮陽篷使用



拆除車篷



警告

- 如果錯誤使用車篷，在意外時車篷可能觸碰幼童而造成危險。
- 當以前向使用時，請調節車篷大小作遮陽篷使用或將車篷拆除。

# 使用車篷

請將車篷安裝在幼童保護裝置後再安裝在座墊上。

## 安裝車篷

- 1** 將車篷調節至較小角度。
- ① 拉起左右車篷支撐。
  - ② 將車篷往後摺起。
  - ③ 將車篷插桿對準車篷插座。
  - ④ 將車篷插桿插進車篷插座之中。

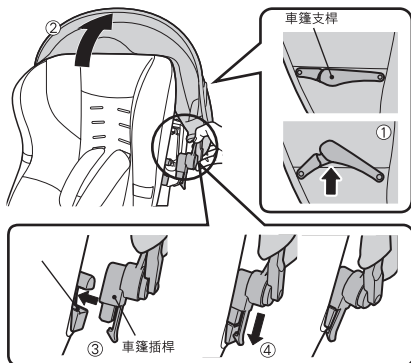

- 2** 扣上鈕扣。
- 將車篷後面的2個鈕扣扣在座墊上。

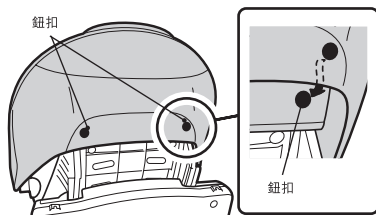

- 3** 先將車篷裝在幼童保護裝置上，再確認車篷後面的鈕扣扣在座墊上面。

**警告** ● 請確認車篷上鈕扣已固定在座墊上。

**危險** ● 在打開車篷或調節車篷時，請注意勿夾到周圍的人或幼童的手指。

抱放孩子時請將車篷調節至較小幅度。

抱放孩子時(車篷是較小幅度)

將車篷的中央部分如圖往後摺。

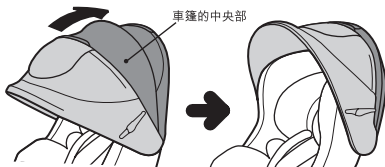

## 拆除車篷

將車篷調節至較小幅度，然後解除車篷後面的2個鈕扣。  
\*請參考本頁安裝車篷。

- ① 向下按著車篷插桿，
- ② 用指端拉出插桿的下端，
- ③ 慢慢將車篷拔出。



前向使用時，可將車篷變小並拉上車篷上部的拉鏈並以遮陽篷使用。

前向使用時(作遮陽篷使用時)

- ① 如圖向後摺車篷。
- ② 拉上車篷上部的拉鏈。

■ 車篷上部分

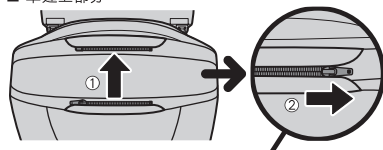

- 錯誤使用車篷會在意外時對孩子造成傷害。
- 當前向使用或將車篷當作遮陽篷使用時，請拉上拉鏈。

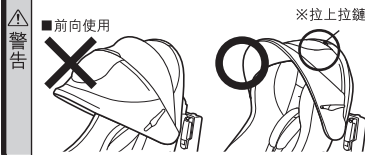

# 角度調節器鎖杆的使用方法 (只限於前向使用模式時)

角度調節器主要為幼童睡覺時候調節座椅角度而設。安裝後向使用時，此項功能不能使用。

- 1** ① 將幼童保護裝置下面的角度調節鎖按鈕如圖拉上。  
② 調節保護裝置的後仰角度。(可調3段角度)

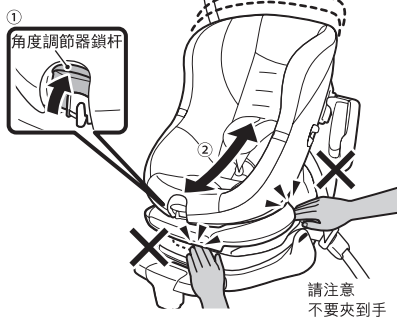

請注意不要夾到手

請注意  
不要夾到手



注意

- 注意小心不要夾到手指。
- 同時也要注意不要夾到其他乘客的手。
- 如需要調節角度時請先停下車子。

- 2** 手指離開角度調節按鈕時，將保護裝置主體前後搖動，確認是否已經鎖定於所需位置。

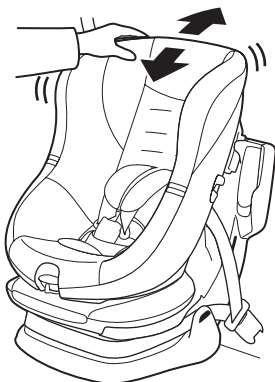

警告

個別形狀特殊之汽車座席有可能令角度調節功能不能使用。

- 如果汽車座席的頭靠可以拆除，請先拆除頭靠。
- 如果在拆除頭靠的情況下，幼童保護裝置依然不能轉動的話，就不能使用。

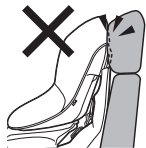

※如果在頭靠安裝在座席上而幼童保護裝置依然能順利轉動時，幼童保護裝置方可使用。

# 旋轉幼童保護裝置的使用方法 (從前向使用模式轉為後向使用模式)

**⚠ 危險**

- 開車前請確認幼童保護裝置的使用模式。行車時將本幼童保護裝置橫向使用是非常危險的。



**⚠ 警告**

個別形狀特殊的汽車座椅有可能令旋轉功能不能使用。如果頭靠可以拆除，請先拆除頭靠。

- 如果幼童保護裝置在拆除頭靠的情況下，也不能順滑轉動，請不要使用。
- ※ 如果在有汽車頭靠的情況下，幼童保護裝置仍然順滑轉動的話，幼童保護裝置便可使用。
- 不要在鎖緊裝置打開的時候旋轉幼童保護裝置。



**⚠ 注意**

- 旋轉座椅部分時，不要把手或手指放在座椅背部及底座的空隙內。
- 慢慢地轉動座部，但要小心不要讓幼童的手腳碰到幼童保護裝置。
- 當轉動座椅時，請小心不要卡住幼童的手腳。

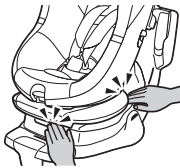

## 1 解開迴轉解除杆。



迴轉解除杆

- ## 2
- ① 用力拉起角度調節器鎖杆，
  - ② 將座椅部分往內移動，
  - ③ 一邊把幼童保護裝置按至最上位置，
  - ④ 把座椅迴旋，直至後向位置。  
(直至聽到「咔嚓」一聲座椅重新鎖定為止。)

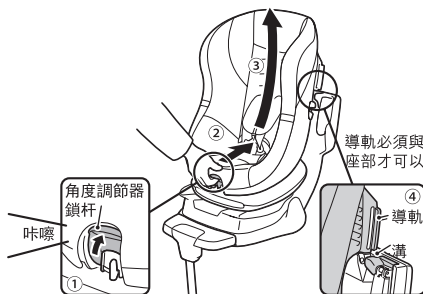

角度調節器鎖杆

咔嚓

導軌必須與溝分開，座部才可以迴轉。

導軌

溝

## 3 開始旋轉座椅部分時，手部必須離開座椅角度調節器鎖杆。當座椅旋轉為後向使用模式時，聽到「咔嚓」聲響後即表示已鎖定。

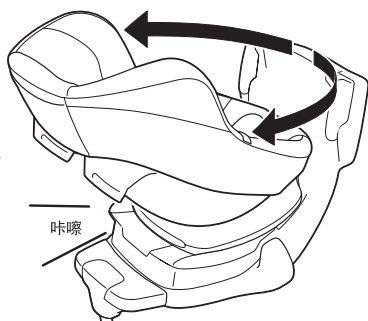

咔嚓

迴轉時，必須用力向上推角度調節器鎖杆，如操作途中突然放鬆的話，便不能迴轉座部。請從第13頁第一步重新開始。

## 4 將座椅部分上下左右搖動，確認完全鎖定。

由於迴轉的構造，故此後向使用時會發出「咔嚓」的聲音，使用上是沒問題的。

**⚠ 警告**

- 除了最高位置之外請勿操作旋轉功能，以免造成損壞。

# 旋轉幼童保護裝置的使用方法 (從後向使用模式轉為前向使用模式)

- 1** 提起角度調節器鎖杆，然後開始轉動保護裝置的座椅部分，當保護裝置開始旋轉時，放開角度調節器鎖杆。

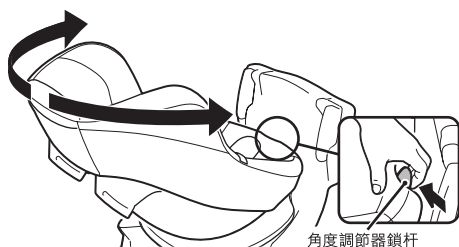

- 2** 旋轉座椅部分至前向使用模式。

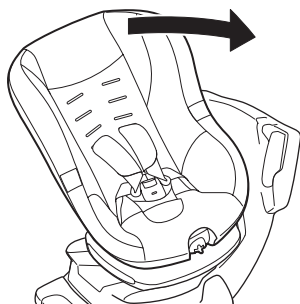

- 3** 座部迴轉至前向模式後，  
①旋轉座椅部分至底座靠背的連接導軌時，把座椅部分放下，②聽到“咔嚓”聲響後即表示鎖定。

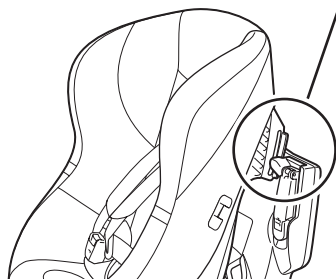

- 4** 將座椅部分上下左右搖動，確認完全鎖定。

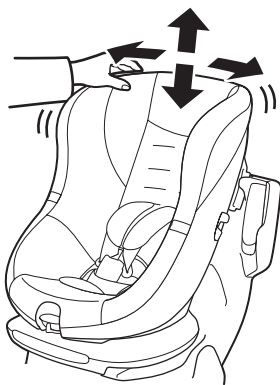

- 如果導軌沒有滑進底部的溝內固定，不但不能發揮其本來保護功能，更會造成危險。
- 在前向使用時，請必須確認保護裝置座椅部分完全鎖定直至聽到“咔嚓”一聲為止。

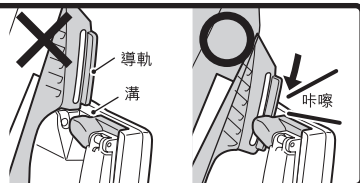

# 兒童安全帶長度調節的方法

前向和後向安裝時的肩帶穿孔不同。請按照幼兒肩膀高度選擇合適的肩帶穿孔，並因應幼兒體格調節兒童安全帶的長度。

## ● 後向使用時 (初生到10公斤左右)

### 1 肩帶穿孔的位置

- ① 使用最下方2對肩帶穿孔的其中1對。
- ② 使用幼兒肩膀下方的1對肩帶穿孔。

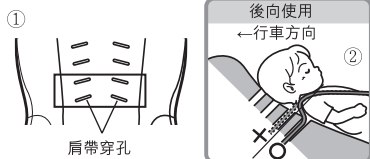

警告

- 後向使用時必須使用最下方2對肩帶穿孔的其中1對。
- 使用幼兒肩膀下方的1對肩帶穿孔。

### 2 安全帶調節金屬的安裝位置

因應幼兒體格，決定安全帶調節金屬的安裝位置。

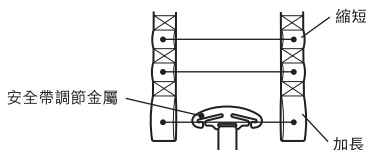

警告

- 安全帶調節金屬的安裝位置，必須左右高度相同。

## ● 前向使用時 (9公斤到18公斤左右)

### 1 肩帶穿孔的位置

- ① 使用最上方2對肩帶穿孔的其中1對。
- ② 使用幼兒肩膀上方的1對肩帶穿孔。



警告

- 前向使用時必須使用最上方2對肩帶穿孔的其中1對。
- 使用幼兒肩膀上方的1對肩帶穿孔。

### 2 安全帶調節金屬的安裝位置

因應幼兒體格，決定安全帶調節金屬的安裝位置。

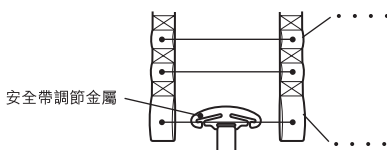

警告

- 安全帶調節金屬的安裝位置，必須左右高度相同。

- 如變更內墊使用方法時，請也變更肩帶高度。
- 中央帶是不能調節的，請調節肩帶。

# 兒童安全帶的使用方法

**1** 調節肩帶穿孔的位置及兒童安全帶的長度。  
幼童乘坐在幼童保護裝置上，確認肩帶穿孔位置是否正確。  
請參考第18頁兒童安全帶的調節方法。

**2** 按着安全帶調節按鈕的“PRESS”。  
拉出兒童安全帶。

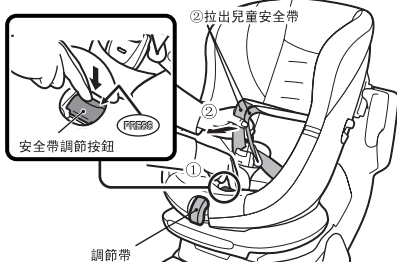

**3** 將幼童保護裝置旋轉至後向使用，解除上側的固定片和打開兒童安全帶收藏蓋如圖。

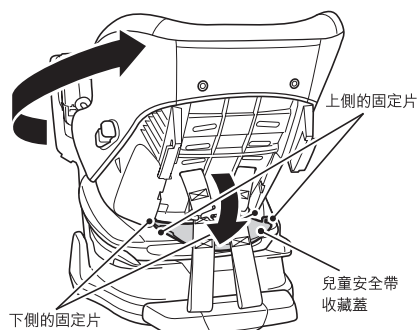

注意

- 在肩帶位置變更後，請將打開了的兒童安全帶收藏蓋重新蓋好。若未蓋上後使用，會使安全帶纏繞在一起，引致故障。
- 當打開兒童安全帶收藏蓋時，請勿鬆開下方的固定片，以免兒童安全帶纏在轉動部分而造成故障。



當按壓安全帶調節按鈕時，請確認按著內側的PRESS標誌。  
當安全帶調節按鈕難於按壓時，請先拉出調節帶，然後按壓安全帶調節按鈕。



# 肩帶貫穿孔的使用方法

4 將兒童安全帶從安全帶調節金屬解開。

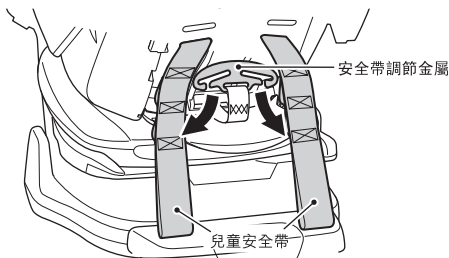

5 請由保護裝置的前方拉出兒童安全帶。

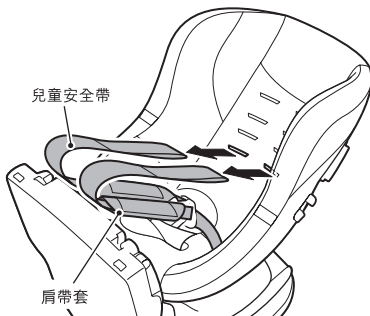

6 ① 將兒童安全帶，重新穿入到適當的肩帶貫穿孔中。  
(請參考第18頁 兒童安全帶的調節方法。)

② 將兒童安全帶拉到保護裝置的後面。

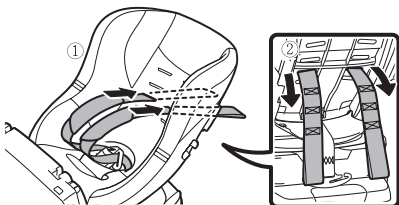

7 根據幼童的體形，把兒童安全帶裝上安全帶調節金屬。

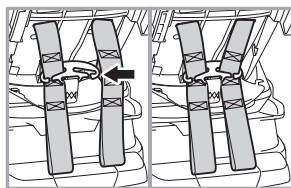

- 左右肩帶穿孔的位置要相同。



- 將兒童安全帶在安全帶調節金屬上的開口位置如圖中顯示，即表示正確安裝方法。
- 安全帶調節金屬的安裝位置，必須左右相同。

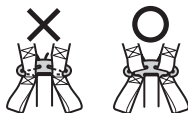

8 請蓋好兒童安全帶收藏蓋，使兒童安全帶不外露。

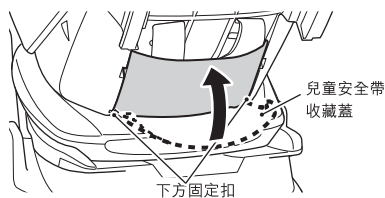

- 兒童安全帶從兒童安全帶收藏蓋中露出時，會妨礙座椅部分的旋轉。

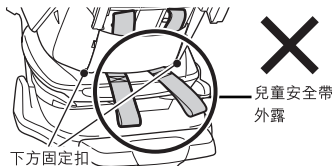

# 讓幼童乘坐保護裝置的方法

配合幼童的體型請調節安全帶貫穿孔位置。

- 請勿讓幼童穿著兩腿不能分開的衣物。



**警告**

- 請勿用毛巾等包裹幼童。
- 請勿讓幼童穿著過多的衣服。
- 請勿讓幼童如下圖以不正確姿勢坐進幼童保護裝置，以免造成危險。

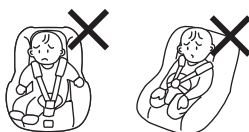

## 3 ① 按下插扣按鈕 ② 取出插扣片。

插扣片暫存座



插扣按鈕

插扣座

插扣片

- 將插扣片插入在幼童保護裝置側面的插扣片暫存座中，便不會妨礙幼童上下幼童保護裝置。

## 1 為了方便幼童乘坐，可先將幼童保護裝置旋轉至車門方向。(參照16-17頁)

\*本頁起會以前向使用狀態來說明。

## 2 ① 按安全帶調節按鈕(橙色)的同時，② 將左右的兒童安全帶向前拉出，鬆開安全帶。(參照下圖)

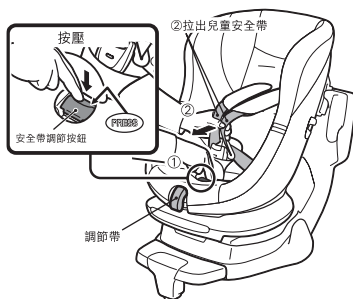

- 當按壓安全帶調節按鈕時，請確認按著內側的PRESS標誌。
- 當安全帶調節按鈕不能按動時，一邊拉出調節帶，一邊用力按下安全帶調節按鈕，令它鬆放。

## 4 ① 讓幼童深坐進幼童保護裝置內。

② 將雙臂穿過左右兒童安全帶。

③ 請調節頭內墊的凸部以配合幼童的頸部。

④ 請調節肩帶套以配合幼童肩膀的位置



內墊(頭部用)



注意兒童安全帶不要扭曲



肩帶套



# 讓幼童乘坐保護裝置的方法

- 5** 拼合左右插扣片，然後一同插進插扣座中，聽到「咔嚓」一聲為止

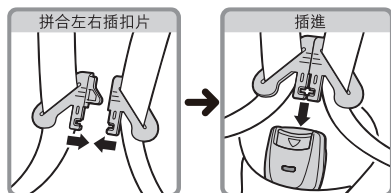

- 因為安全問題，插扣按鈕特意設計為較難被幼童所按壓。

- 7** 縮短兒童安全帶。
- 請盡量將腰帶拉低，使腰帶能固定幼童盆骨的位置。
  - 肩帶必須位於兒童肩膀的中央。
  - 拉動較上面的調節帶並調節。



- 拉出較上面的安全帶並調節。
- 如出現兒童安全帶過短的情況，請確認肩帶穿孔位置及安全帶調節金屬的安裝位置。(請參考第18頁。)



警告

- 注意要常常檢查安全帶是否配合幼兒的身體。否則，幼兒可能會在衝擊時飛出車外。
- 如果在安全帶完全拉出後安全帶太鬆的話，請轉換安全帶調節金屬的安裝位置。
- 未被固定的安全帶有可能會纏繞幼兒的頸部而引致窒息。

- 6** 請確認鎖緊顏色顯示器是否轉為綠色。



警告

- 若左右插扣片沒有正確地扣上及顯示器沒有呈現為綠色，這有可能令幼童遇交通事故時被拋出的危險，或令安全帶纏繞幼童頸部，引致窒息。



- 調節時，請注意不要過緊或過鬆。
- 請注意在幼童與兒童安全帶之間，留有大約一隻成人的手的空間較為合適，在安全帶太緊或太鬆的時候，請調節兒童安全帶的長度。

- 8** 按幼童體重，決定前向使用模式或後向使用模式，再旋轉座椅部分。



注意

- 幼童已乘坐上幼童保護裝置及轉動座椅部分時，請注意不要讓幼童的手或腳夾在底座和座椅部分之間的空隙中。
- 請慢慢轉動以免碰撞幼童的手腳。

## 抱放孩子時(加長兒童安全帶)

按壓安全帶調節按鈕的“PRESS”標誌的同時，向前拉出左右兒童安全帶。

- 當安全帶調節按鈕難於按壓時，請先拉出調節帶，然後按壓安全帶調節按鈕。



# 安裝的事前準備

此部分說明安裝上的注意事項、後向使用模式安裝方法以及前向使用模式安裝方法。

## ⚠ 危險

- 幼童保護裝置橫向使用，只適用於抱放孩子時。
- 未能牢固安裝的幼童保護裝置將不能發揮預設的保護功能，更會引致危險。因此請嘗試在其他適合的汽車座椅上進行安裝。
- 安裝時請勿以繩索等安全帶以外的物件代替及進行安裝。
- 請勿安裝設有汽車安全氣囊的座椅上。發生意外時，彈出的汽車安全氣囊會對幼童造成很大的衝擊，引致危險。
- 只裝有側面汽車安全氣囊的汽車座椅才可以進行安裝。(1)
- 請務必使用支撐腳以及在使用時適當地調節支撐腳。
- 在幼童保護裝置橫向時，請勿開車。

(1) 按照台灣交通部法規要求，幼童保護裝置不得安裝於設有氣囊的汽車座椅上。

(2) 按照台灣交通部法規要求，幼童保護裝置不得安裝在前座(輔手座)上。

### 安裝汽車上

- 請將汽車停放在平地，以及在兩邊車門能完全打開的地方進行安裝。

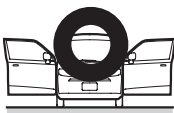

- 為方便進行安裝，請將前座座椅滑向前方，並將椅背往前傾斜。

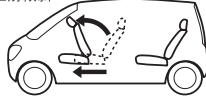

### 有關具有滑動功能的汽車座椅

- 若汽車座椅具有滑動功能，安裝前將座椅滑向後方，完成安裝後再將汽車座椅滑向前，則能令幼童保護裝置安裝得更加牢固。

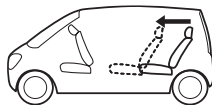

### 關於各部品名稱

安裝時候會常用的各部品名稱。

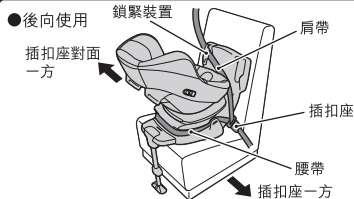

## ⚠ 警告

- 安全帶有破損時，請勿在該座椅上進行安裝。
- 假如安裝在輔手座上影響司機觀看側門鏡時，請改為安裝後座之上。(2)
- 即使沒有幼童乘坐時，也必須以安全帶將保護裝置固定安裝。
- 假如安裝在前座乘客座椅上影響司機操作變速器或手剎車等功能時，請改為安裝後座上。(2)
- 假如2門或3門汽車後座載有乘客，請勿將保護裝置安裝前座乘客座椅上，以免意外時保護裝置阻礙乘客逃出。(2)

### 汽車座椅頭靠

- 個別形狀特殊之汽車座椅有可能令角度調節功能或旋轉功能不能使用。在此情況下，請勿強行使用該功能，以免造成損壞。應該嘗試將汽車座椅頭靠拆除再重新安裝本幼童保護裝置。



## ⚠ 警告

※ 如果在沒有拆除頭靠的情況下，幼童保護裝置依然可以順利轉動的話，便可以使用幼童保護裝置。

- 汽車座椅頭靠不能拆除，或是拆除頭靠後依然未能順利操作時，請將本幼童保護裝置安裝到其他汽車座椅上。

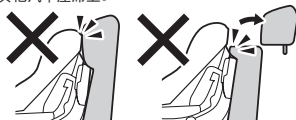

### ● 前向使用

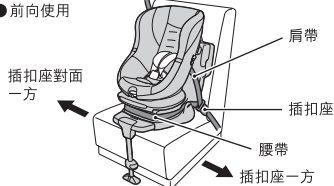

# 幼童保護裝置的安裝方法(於汽車後座)

安裝幼童保護裝置時，請先拆除車篷(請參考第14頁)。

本產品有前向使用和後向使用兩種使用方法，但安裝方法則只有一種。把幼童保護裝置安裝到汽車座席之後，按照幼童體重把幼童保護裝置旋轉至前向或後向使用。

\*拆除內墊後才安裝幼童保護裝置。(請參考內墊使用方法。)

**1** 將幼童保護裝置放到汽車座席之上，然後把支撐腳裝上。

- ① 請把支撐腳插進溝槽之內，直至看不到警告標牌，並且
- ② 聽到「咔嚓」一聲鎖上為止。

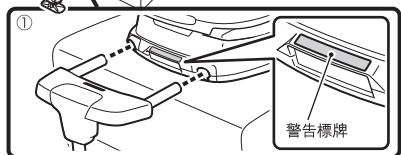
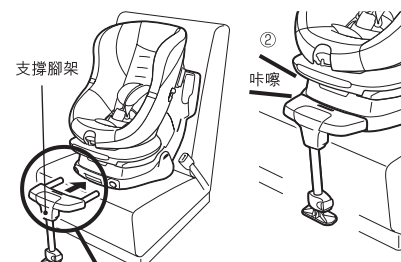

**2** 確認支撐腳架已鎖定。

請嘗試拉動支撐腳，以確認左右均已鎖定。

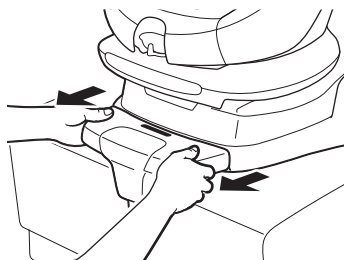

請參考P.30有關支撐腳的拆除方法。

**危險**

- 請勿在沒有安裝支撐腳的狀態下使用本產品。
- 請在安裝和調節支撐腳前，先把幼童保護裝置固定在汽車座席之上。
- 請務必確認左右兩方均已鎖定。

**3** 為能牢固安裝幼童保護裝置，請調節汽車座席。

- ① 如果汽車座席的頭靠為可拆除式，請先行把頭靠解除下來。(請參照P.23)
- ② 假如汽車座席的靠背角度可以調節，請調節角度配合幼童保護裝置主體角度。

① 把頭靠拆除



② 調節靠背角度

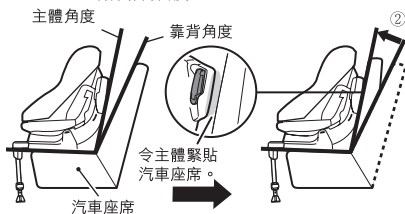

**4** 旋轉幼童保護裝置至後向位置。

請參照16-17並正確使用座椅部分的迴轉功能。

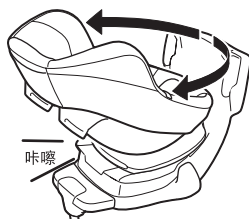

**注意**

- 請參照P.16-17 並正確使用座椅部分的迴轉功能。

調節汽車座席的靠背角度配合幼童保護裝置主體，可令安裝更加牢固。

# 安裝方法

## 5 裝著汽車上的安全帶。

- ① 小心慢慢拉出汽車座席上的安全帶，注意不要扭曲，然後
- ② 包圍座椅後方，
- ③ 將插扣片插進插扣座。

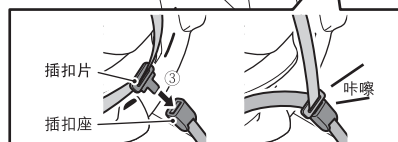
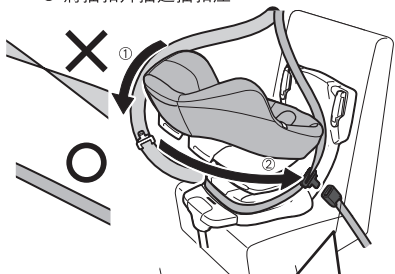

● 個別具有安全帶鎖定功能的汽車座席，安全帶可能於拉出時鎖上，影響安裝。注意不要把安全帶過度拉出。

● 具有安全帶鎖定功能的汽車座席，安全帶可能於拉出時鎖上，影響安裝。此時，

- ① 慢慢地將安全帶全部拉出，
- ② 用夾扣等先將安全帶暫時固定避免回卷，然後進行安裝。

※安裝後必須把夾扣移除。



※用夾扣等先將安全帶暫時固定避免回卷。



※安裝後必須把夾扣移除。

## 6 裝著腰帶部分

- ① 將腰帶部分順序的通過插扣座相反一方的腰帶導引
- ② 導引部
- ③ 正面導引，以及

④ 插扣座一方的導引部和 ⑤ 腰帶導引之上。

● 插扣座相反一方

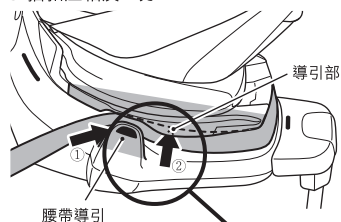

● 插扣座一方

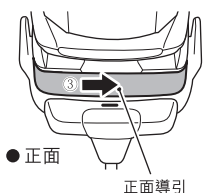
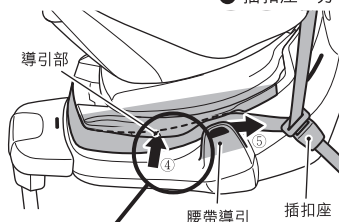

有關 ② 和 ④  
將腰帶按入導引部的溝槽之內，令腰帶緊接主體。

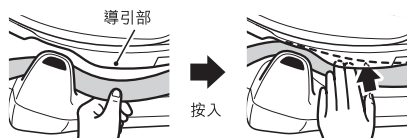

# 幼童保護裝置的安裝方法

## 7 拉緊腰帶。

- ① 一邊用力按著幼童保護裝置的座面部，一邊
- ② 用力收緊安全帶的肩帶部分。

用力收緊安全帶的肩帶，令腰帶部分也隨之收緊，直至幼童保護裝置已經緊接在汽車座席的靠背之上。

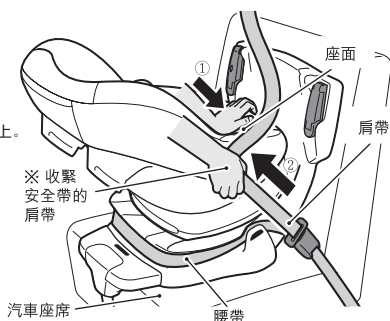

## 8 裝著肩帶部分

- ① 維持收緊肩帶的狀態，然後
- ② 打開插扣座相反一方的鎖緊裝置。

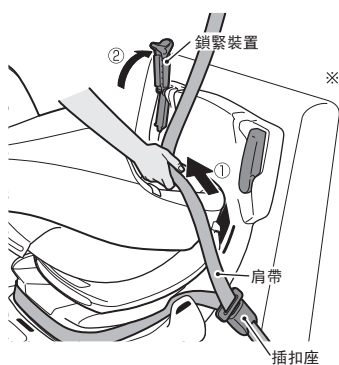

- ③ 將肩帶部分順序的通過肩帶導引和
- ④ 鎖緊裝置，然後
- ⑤ 關上鎖緊裝置。

一邊用力收緊肩帶  
一邊裝在肩帶導引之上

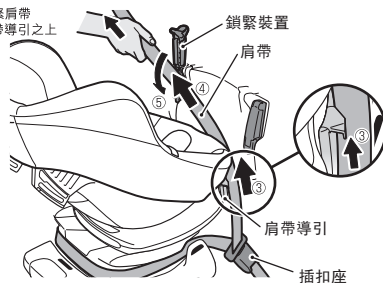

鎖緊裝置的開關方法

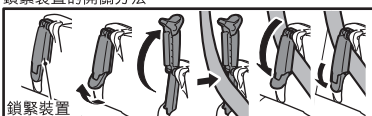

打開插扣座相反一方的鎖緊裝置，將肩帶通過肩帶導引，然後關上鎖緊裝置。



警告

使用前請確認鎖緊裝置已關上，否則會對產品造成損壞。

## 9 收緊肩帶

- ① 一邊按緊底座部分，
- ② 一邊用力將肩帶拉向橫方。

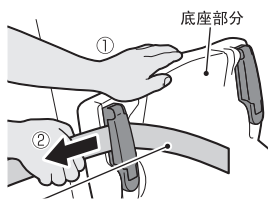

※收緊肩帶

用力將肩帶拉向橫方，收緊肩帶。



警告

- 請勿使用插扣座一方的鎖緊裝置。
- 只可使用插扣座相反一方的鎖緊裝置。

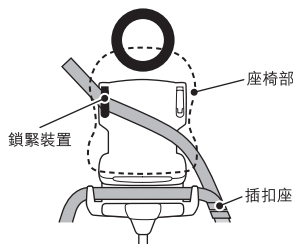

## 幼童保護裝置的安裝方法

- 10 將座椅部迴轉至前向位置。  
請參考第 16-17 頁座椅的迴轉方法。

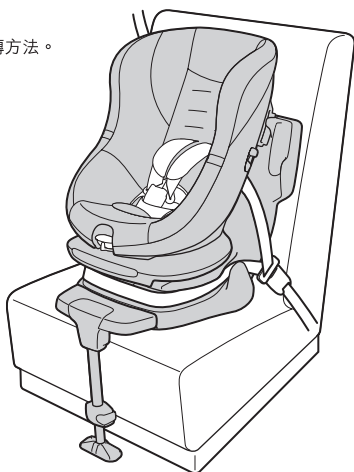

- 請勿在鎖緊裝置開放的狀態下迴轉座椅，以免造成損壞。



- 請參照 P.16-17 有關座椅部分的迴轉方法，並正確使用。

## 牢固安裝到車上的方法

把汽車的安全帶盡量收緊，令幼童保護裝置更加固定。

- 11
- 將膝蓋放到座面中央，加以體重令幼童保護裝置更加緊貼汽車座席，
  - 然後收緊插扣座上端的肩帶部分，
  - 再把鎖緊裝置一端的肩帶用力向橫收緊，把帶上的鬆弛除去。

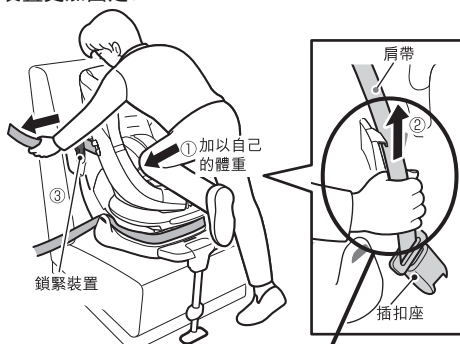

- 收緊肩帶時，請注意肩帶沒有從肩帶導引上滑出。

肩帶導引

肩帶





## 牢固安裝到車上的方法

### 12 調節支撐腳。

- ① 拉出長度調節鈕，然後
- ② 把支撐腳底部放到汽車座席的地板上，
- ③ 再把長度調節鈕按回。

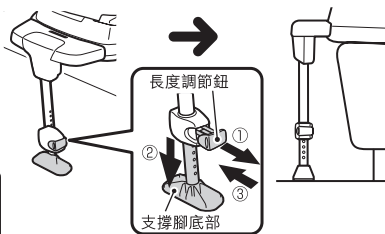

**危險**

- 在按回長度調節鈕時，請確認支撐腳架底部接觸到汽車座席的地板，而沒有浮起。



- 假如長度調節鈕卡著未能按回，則嘗試如圖般提起支撐腳，再按回長度調節鈕，令支撐腳更加緊貼地板。

提起支撐腳，則長度調節鈕更易按回。



安裝到汽車上

## 安裝完成後的確認方法



**警告**

- 安裝完成後請確認以下事項。未完全固定的幼童保護裝置將未能發揮保護功能，甚至會構成危險。

### 1 前後左右搖動幼童保護裝置，底座不應移位超越3cm。



- 底座移位超越3cm時，請參照P. 27-28「牢固安裝到車上的方法」重新進行安裝。

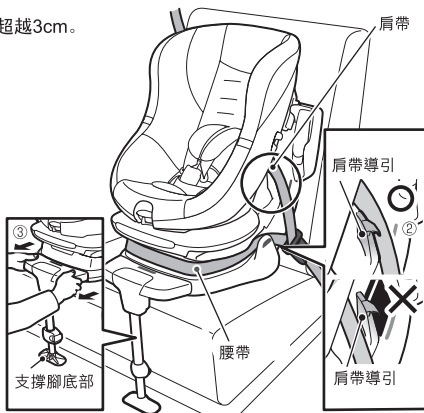

### 2

- ① 確認腰帶已經通過腰帶導引、導引部內側的溝槽之內。
- ② 確認肩帶已經通過肩帶導引之內。
- ③ 請必須確認支撐腳架完全安裝在主體上。

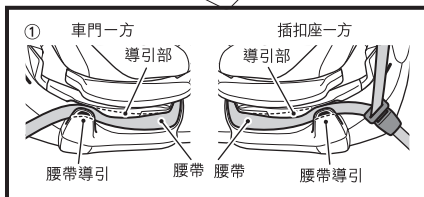

# 安裝完成後的確認方法

- 3** 確認插扣座的帶根部分。  
 確認插扣座的帶根部分沒有鬆弛。

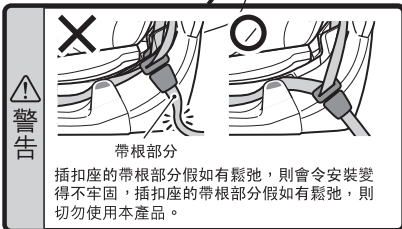
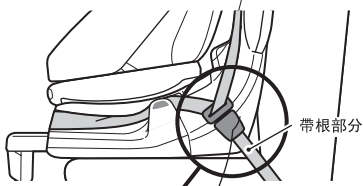

\* 如帶扣部分接觸到本體但帶根沒有鬆弛時，便可以使用本產品。

- 4** 確認安裝角度。  
 假如安裝不正確，後向使用時的靠背角度可能會過高。  
 請以本說明書底頁的角度確認器檢查安裝角度。

※請參照底頁的角度確認方法。

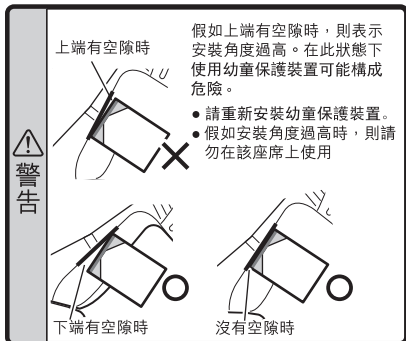

- ❖ 安裝完成後，如後向使用時，請安裝內墊。(請參考第11頁。)  
 安裝完成後，請安裝車篷。(請參考車篷的使用方法。)

## 拆除方法

這裡說明幼童保護裝置的拆除方法。在拆除幼童保護裝置前，請先拆除車篷。個別具有安全帶鎖定功能的汽車座椅，安全帶可能會鎖上，影響解除。請參照P.30的小提示。

- 1** ① 把座椅迴轉到後向位置。  
 ② 把插扣片從插扣座上拔除，並把安全帶從導引部和腰帶導引上解下。

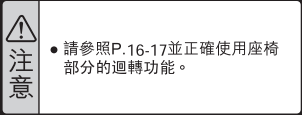
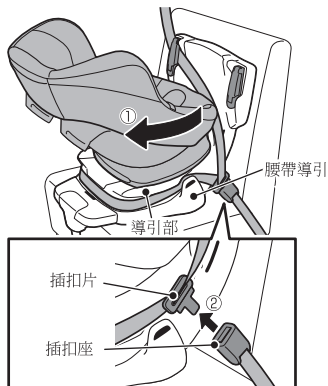

- 2** 握著安全帶鎖定裝置上的肩帶，

※一直拉著肩帶



- 3** 把肩帶從鎖緊裝置上解下。  
 ① 打開安全帶鎖定裝置、  
 ② 解下肩帶、  
 ③ 關上安全帶鎖定裝置。

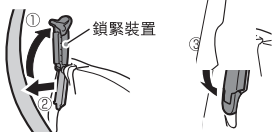

有關安全帶鎖定裝置的開關方法，請參照P.26。

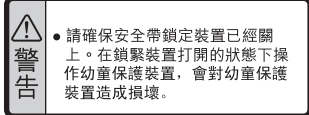

# 拆除支撐腳

## 4 把汽車安全帶拔除。

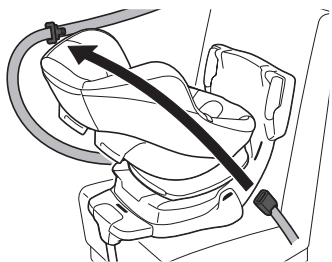

個別具有安全帶鎖定功能的汽車座席，安全帶可能會鎖上，影響解除。此時請把幼童保護裝置迴轉至面向插扣座的一方，然後把汽車安全帶拔除。

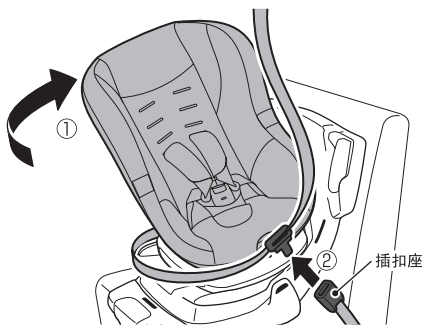

## 拆除支撐腳



● 請先把幼童保護裝置從座席上解下，然後再在座席上等柔軟表面上拆除支撐腳，以免造成損壞。



● 請參照P.16-17 並正確使用座椅部分的迴轉功能。

## 1 將座椅迴轉至前向位置。 (參照P.17)

## 2 縮短支撐腳長度。

- ① 拉出長度調節鈕
- ② 縮短支撐腳長度
- ③ 再把長度調節鈕按回。

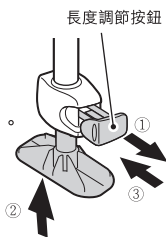

## 3 解下支撐腳。

- ① 把主體慢慢往後方翻倒。
- ② 一邊慢慢拉著支撐腳，
- ③ 一邊按下左右的解除按鈕。

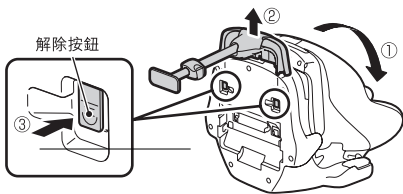

# 安裝及拆除座墊

如使用車篷的話，請先拆除車篷，然後再拆除座墊。(請參考第14頁“拆除車篷”。)

**解除座墊的方法** 有關內墊部分，請參照 P.11「內墊的使用方法」。

將座部迴轉至後向模式，然後打開兒童安全帶收納蓋。

- ① 將左右的兒童安全帶，從座椅背部的安全帶調節金屬上解下。(參照P.19)
- ② 將兒童安全帶由前方抽出。
- ③ 將肩帶套從兒童安全帶上解下。

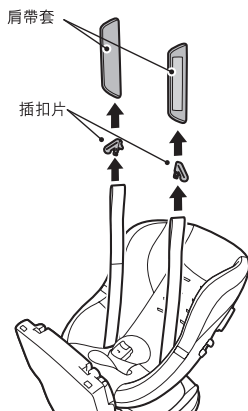
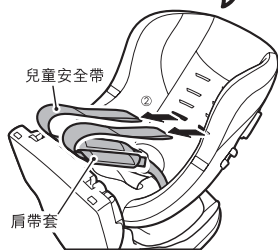

\* 安裝時請注意兒童安全帶沒有扭曲。

- 即使不解下插扣片也能拆除座墊。
- 請注意兒童安全帶和插扣片都有其正確安裝方向。
- 插扣片拆下後請左右配好然後插進插扣座中，已免遺失。



- 請參考第16頁關於迴轉方法並正確使用。
- 請參考第20頁正確使用兒童安全帶收納蓋。

- ④ 蓋上兒童安全帶收藏蓋後，迴轉幼童保護裝置至前向模式。
- ⑤ 將椅套外側的6個掛鉤解除。

Egg Shock α墊和Egg Shock 墊的安裝和解除方法 (只適用於 LX 型號)

座墊的內側附有軟墊類的口袋。

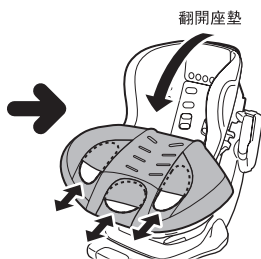
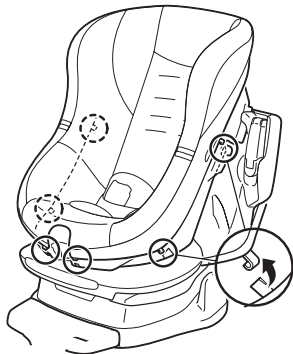

- ⑥ 先把插扣座從中央帶解除，再把座墊從中央帶上解下。

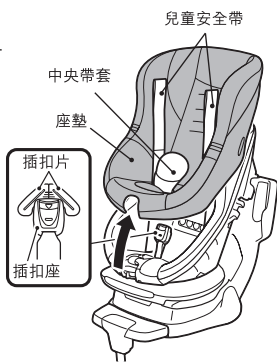

- 把6個掛鉤解開，翻開座墊，再裝上或解除軟墊。
- 有關內墊的安裝和解除方法，請參照P.11。

\* 安裝時請注意兒童安全帶沒有扭曲，然後抽出座墊表面。



- 請參考第16頁關於迴轉方法並正確使用。
- 請參考第20頁正確使用兒童安全帶收納蓋。

- 當拆除插扣片時，請將左右插扣片拼合並插進插扣座內以防遺失。

# 安裝及拆除座墊

如使用車篷的話，請先拆除車篷，然後再拆除座墊。

**安裝座墊的方法** 有關內墊部分，請參照 P.11「內墊的使用方法」。

將座部迴轉至前向模式，將插扣片從插扣座上解除。

- ① 將座墊蓋在座椅上，
- ② 確認兒童安全帶沒有扭曲，然後穿過座墊。
- ③ 將中央帶穿過中央帶套。

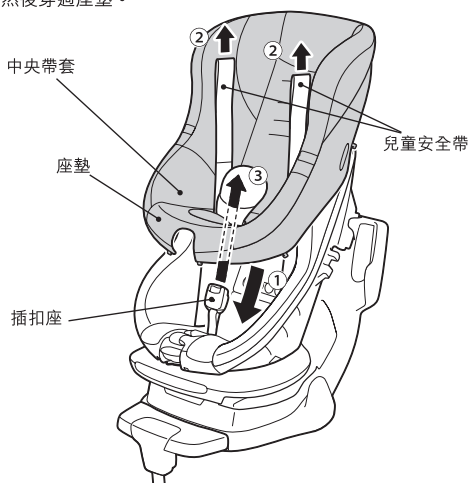

- 請參照P.16-17 並正確使用座椅部分的迴轉功能。

- ④ 將座墊外側的6個掛鈎扣上。

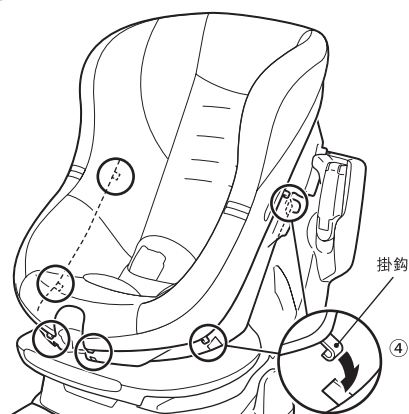

# 安裝及拆除座墊

- ⑤ 安裝插扣片及肩帶套時，請注意其正確方向。

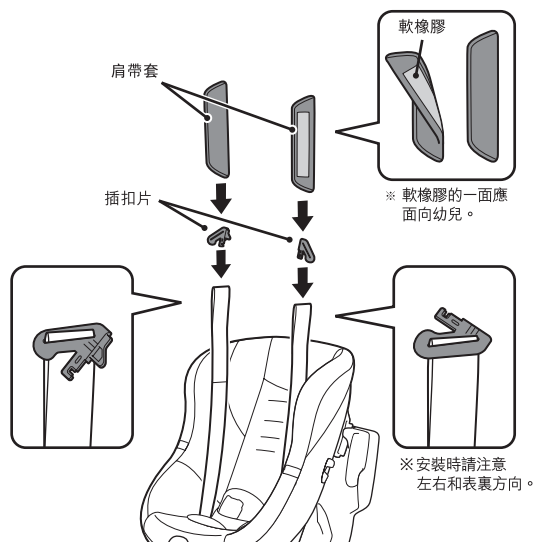

- 請注意插扣片及肩帶套都有正確安裝方向。

將座部迴轉至後向模式，然後打開兒童安全帶收納蓋。

- ⑥ 將肩帶穿過肩帶穿孔，  
⑦ 將兒童安全帶安裝在安全帶調節金屬上，  
關閉兒童安全帶收納蓋。

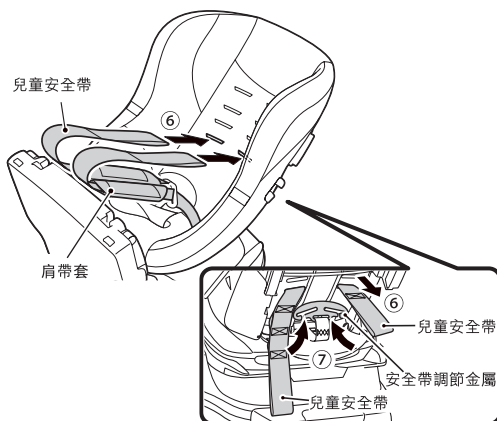

- 請參考第16頁關於迴轉方法並正確使用。
- 請參考第19-20頁正確使用兒童安全帶收納蓋。

# 清洗, 保養方法及產品資料

## 洗滌方法 - 布料

	請以30°C以下水溫手洗。
	請勿使用漂白劑。
	請勿使用熨斗。
	請勿乾洗。
	請勿用力扭乾。過分用力扭乾可能留下皺摺。使用脫水機時請以短時間轉速功能脫水。
	請於陰涼處鋪平晾乾。

- 先將泡棉取出，然後安排洗座椅內墊。
- 請使用不含有螢光增白劑的清潔劑。
- 請勿使用洗衣機，脫水機以及乾衣機。

## 關於 Egg Shock 墊 (只限LX型號)

- Egg shock α 墊及 Egg shock 墊是不能清洗的。
- ※ 當在清洗座椅套和內墊時，請先取出Egg shock α 墊及 Egg shock 墊。
- ※ 即使不安裝Egg shock α 墊及 Egg shock 墊也能使用幼童保護裝置。

## 車篷的保養方法

- 請勿浸泡於水中。以30度以下水溫用海绵或毛刷拭擦污垢。
- 請小心勿被車篷的塑膠件或鈕扣弄傷。
- 當完成使用清潔劑拭擦污垢後，請以濕布或海绵等將多餘的水分或清潔劑抹淨。
- 將水分拭擦後，放於陰涼處晾乾。
- ※ 由於產品的特性，清洗數次後有輕微脫色的可能。

## 有關於泡棉

- 座墊及縫製品的染料可能會沾到泡棉上，品質是沒有問題的。

## 主體及兒童安全帶的保養

- 請以扭乾的濕布，或以稀釋了的中性清潔劑清潔。清潔後請放於陰涼處晾乾。



- 請勿使用未經稀釋的清潔劑或汽油等有機溶劑清潔，以免損壞主體或兒童安全帶。

## 存放

- 使用說明書：請存放於靠背後的口袋。
- 主體：長時間不使用時，請折除本幼童保護裝置並存放於陰涼處及幼童不能接觸的地方。

## 產品資料 LUXTIA TURN

產品尺寸	(W)465x(D)625x(H)705mm 長度 (不包括支撐腳) 支撐腳 (可調節長度) +273-458mm
重量	13.9KG(LX), 13.8KG(EG) 支撐腳 - 1.3KG 車篷 - 0.5KG(LX) 0.4KG(EG)
材質	主體：聚丙烯 / 氨基鉀酸酯 座墊：表面 - 多元聚酯纖維 墊材 - 氨基鉀酸酯

請檢查幼童保護裝置與此灰線的空隙  
Check the gap between this grey line and back of child car seat.  
회색 라인과 카시트 등받이 사이의 틈을 확인합니다.

請調節此線為垂直(九十度)  
Adjust this line become vertical (90°)  
라인과 수직(90°)이 되도록 각도를 조절합니다.

請調節此線為垂直(九十度)  
Adjust this line become vertical (90°)  
라인과 수직(90°)이 되도록 각도를 조절합니다.

在後向使用時，幼童保護裝置的靠背角度會因為不正確安裝而過於筆直。  
此時，請用印在背頁的角度調節器以檢查安裝角度。

Backrest angle of car seat may become too upright in rear facing mode if installation is not made properly.  
Use the angle checker printed on the back cover of this user guide and check the installation angle.  
카시트가 올바르게 설치되지 않았을 경우 후방장치시 등받이 각도가 너무 세워질 수 있습니다.  
사용설명서 뒷면에 있는 각도체커를 사용하여 장착 각도를 확인하여 주십시오.

角度確認器  
Angle Checker  
각도체커

- 將幼童保護裝置旋轉至後向使用模式。  
① 請確認角度調節器的線與地面成九十度如下圖。  
② 請把角度調節器的線對準幼童保護裝置的背面。  
③ 請檢查幼童保護裝置與此灰線的空隙。

- Revolve the seat to rear facing mode.  
① Make sure the line of the angle checker shoulder be 90 as below drawing.  
② Match the line of the angle checker to the back of the child car seat.  
③ Check the gap between the grey line and the back of the seat.

- 후방장치으로 시트를 회전시켜 주십시오.  
① 각도체커의 라인을 아래그림과 같이 90°로 조절합니다.  
② 카시트의 등받이에 각도체커의 라인을 맞춥니다.  
③ 각도체커의 회색 라인과 카시트의 등받이 사이의 틈을 확인합니다.

- ① 請確認角度調節器的線與地面成九十度如下圖。  
The line of the angle checker should be vertical against floor.  
각도체커의 라인을 차량 바닥과 수직이 되도록 조절합니다.

● 主體 - 左  
Main body - Left  
본체 - 왼쪽

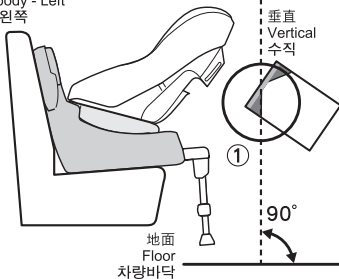

● 主體 - 右  
Main body - Right  
본체 - 오른쪽

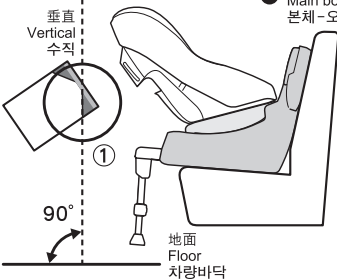

這條線與地面成九十度時，請將此線對準幼童保護裝置的背面。

- ② When the line is vertical against floor, match the line of the angle checker to the back of child car seat.  
각도체커의 라인이 바닥과 수직인 상태에서 카시트의 등받이와 각도체커의 라인을 확인합니다.

● 主體 - 左  
Main body - Left  
본체 - 왼쪽

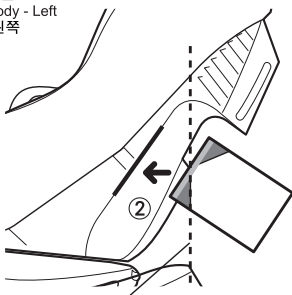

- ③ Check the gap between the grey line and the back of child car seat.  
회색라인과 카시트 등받이 사이의 틈을 확인합니다.  
(27페이지 참조)

上端有空隙  
Gap on upper side  
상단의 틈

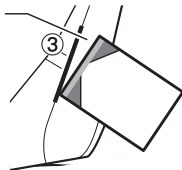

下端有空隙  
Gap on lower side  
하단의 틈

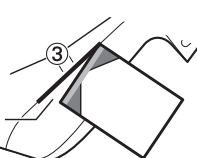

※ 角度調節器的這條線垂直。  
When the line of the angle checker is vertical.  
각도체커의 라인이 수직이 되었을 때