

# Combi

## 安撫餐搖椅

# Joy

### 使用說明書

**重要!請保留以備參照,請詳細閱讀。**

本產品為一般家庭用製品。  
因商業用途而引致的損壞恕不受理。

- 需要安裝部件時,請詳閱本說明書  
然後正確安裝。
- 若將本產品轉讓他人,請將本說明  
書一併移交對方。

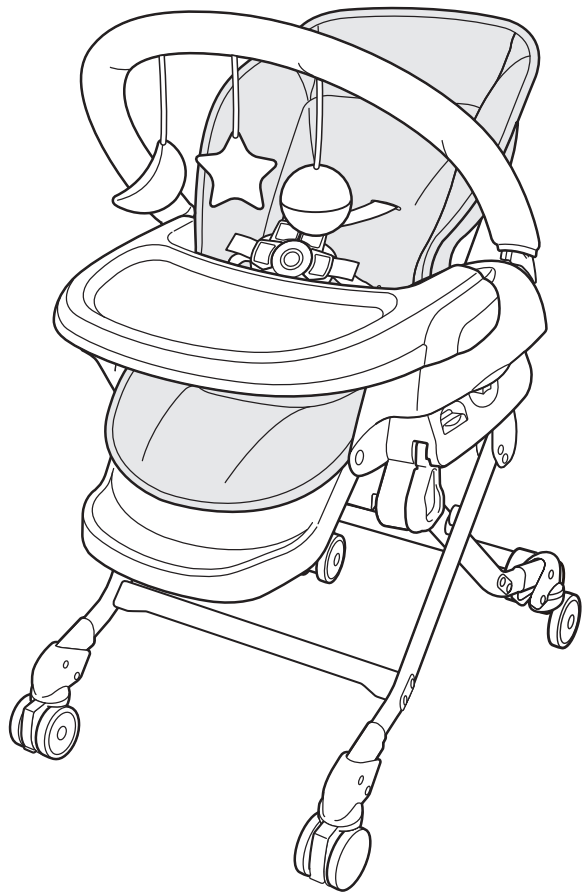

## 使用前

本製品是供幼兒在室內使用的多用途餐椅，可以作為斜躺搖籃或餐椅使用。

### 建議連續使用時間

斜躺搖籃使用時間為 15 分鐘。  
※一天合計使用時間 3~4 小時。

### 適合年齡

由初生~ 48個月左右（包括幼兒衣服計算體重在18kg以下）。

#### 當作斜躺搖籃用

由初生~ 12個月左右（包括幼兒衣服計算體重在2.5kg~9kg以下；身長在70cm或以下）。

- 斜躺搖籃適用嬰兒之最大體重：9kg。
- 嬰兒斜躺搖籃無法取代嬰兒床或小床，如嬰兒需要睡眠，則需要將嬰兒放置在合適的嬰兒床或小床內。
- 任何組件破壞或遺失，切勿使用本嬰兒斜躺搖籃。
- 勿使用未經製造廠商認可的附屬配件或替換零件。

#### 當作餐椅用

由腰部肌肉已發育~ 48個月左右(包括幼兒衣服計算體重在18kg或以下)。  
兒童高腳椅適用之最大體重：15Kg

### 開封後請確認下列部件是否齊全。

包裝箱應含下列捆包部件，開封後請確認部件是否齊全。

- 主體（附椅墊）
- 小桌
- 玩具桿
- 使用說明書

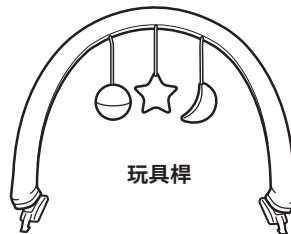
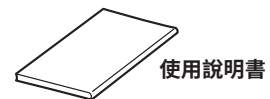
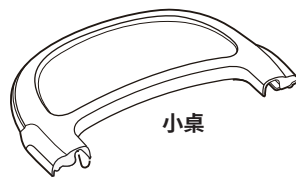
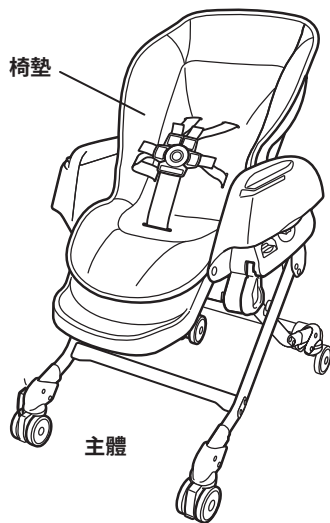

※ 玩具的規格有時會不同。

## 使用方法一覽表

本產品可作為斜躺搖籃或高腳餐椅使用。根據幼兒的月齡，請遵守以下使用條件。

- **初生兒** 指幼兒出生時體重在2.5kg以上，且懷孕期滿37週以上。
- 斜躺搖籃適用嬰兒之最大體重：9Kg。
- 兒童高腳椅適用之最大體重：15Kg
- 小桌僅可使用於兒童高腳椅、高腳椅模式。

月齡參考		初生兒~2、3個月	2、3個月~12個月	5、6個月~18個月	18個月~36個月	36個月~48個月
發育狀態參考		頸部已完全發育	直到腰部已完全發育	腰部已完全發育	幼兒能自行坐下	幼兒能自行坐下
使用方法		斜躺搖籃	斜躺搖籃 (體重：9kg以下)	兒童高腳椅	兒童高腳椅 (體重：15kg以下)	高腳椅 (體重：15kg-18kg)
搖擺功能		○	○	×	×	×
小桌的使用		×	×	○	○	○
靠背角度使用範圍		①	①②③	④⑤	④⑤	④⑤
安全帶	肩帶	必須使用	必須使用	必須使用	—	—
	腰 / 中央帶	必須使用	必須使用	必須使用	必須使用	必須使用

## 安全使用守則

● 本說明書中提及的警告和注意事項旨在提醒用戶合理使用本產品，防止對嬰幼兒造成危險或導致產品損壞。如果不遵守，可能會導致嬰兒或看護者受傷。

● 本說明書所提示的【警告】、【注意】等標籤內容說明了假如不正確遵守該注意事項時可能引致的危險或損害，並根據其迫切程度區分，是非常重要的內容，請必須遵守。

● 必須遵守以下列區分類別的內容。

▲	警告或注意事項的內容。
×	禁止行為的內容。
✎	補充說明。

### 警告

標籤內容

表示錯誤操作可引致死亡或嚴重傷害。

### 注意

標籤內容

表示錯誤操作可引致使用者傷害或產品受損。

## 警告

不正確操作可能會導致危險發生。防止幼兒突如其來的跌傷或溜出，構成重大傷害或死亡。必須使用安全帶避免意外發生。

- 適用本製品之幼兒年齡：**由初生~48個月左右 (包括幼兒衣服計算體重在18kg以下)**。
  - 當作斜躺搖籃使用 (請遵照第二頁的靠背角度①②③使用)：**由初生~12個月左右 (包括幼兒衣服計算體重在2.5kg~9kg或以下；身長在70cm以下)**。
  - 當作餐椅使用 (請遵照第二頁的靠背角度④⑤使用)：**由頸部腰部肌肉已發育~48個月左右 (包括幼兒衣服計算體重在18kg以下)**。
- 每次使用時，請確保扣上中央帶和腰帶。同時，18個月以下的幼兒使用時，請確保扣上肩帶。當作斜躺搖籃時 (**由初生~12個月左右**)，也請必須使用肩帶。
- ※ 當使用搖擺功能時，請確保所有安全帶同時已扣上。

### 防止意外發生

- 切勿讓幼兒單獨坐在餐椅上。
- 請務必為幼兒扣上安全帶。
- 必須放在監護人看到的地方使用餐椅。
- 即使已扣上安全帶，幼兒突如其來的動作，也有可能令其跌出餐椅。請小心看顧幼兒。

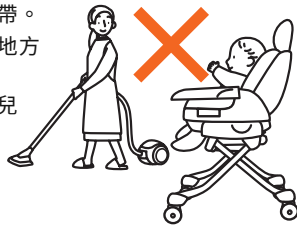

- 不要讓幼兒爬進餐椅下及不可讓幼兒操作餐椅。

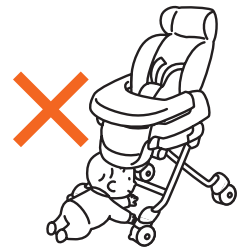







- 請勿讓成人坐在餐椅上，或在餐椅上放置重物。

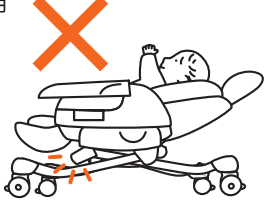

- 用作斜躺搖籃時，只可用於日間短暫使用，本嬰兒斜躺搖籃非供睡眠使用。

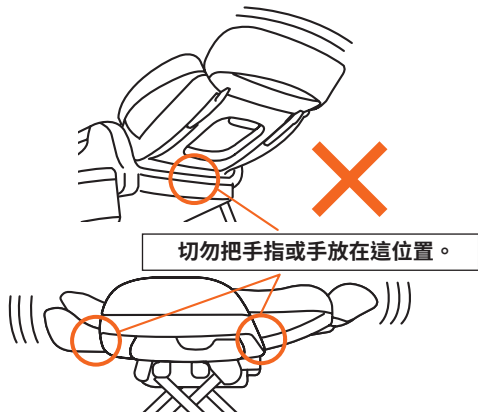

## 安全使用守則

<ul style="list-style-type: none"> <li>● 作為斜躺搖籃使用時，切勿讓幼兒俯臥，以免引致意外窒息。</li> </ul> 	<ul style="list-style-type: none"> <li>● 請勿於摺合狀態下使用餐椅。</li> </ul> 
<ul style="list-style-type: none"> <li>● 請勿使用曾受強烈撞擊或從高處墜下而引致變形、破損的餐椅。</li> </ul> 	<ul style="list-style-type: none"> <li>● 請勿使用未經稀釋的中性清潔劑原液、天那水(松香水)、汽油或其他有機溶劑進行清潔，或在主體上噴灑殺蟲劑。</li> </ul> 
<p>請勿在以下地方使用本產品</p> <ul style="list-style-type: none"> <li>● 火爐或其他發熱器具旁邊</li> <li>● 會有雜物落下危險的地方</li> <li>● 戶外受陽光直接照射的地方</li> <li>● 受風雨影響或浴室等濕氣重的地方</li> <li>● 廚房或受油煙等影響的地方</li> <li>● 塵埃較多的地方</li> <li>● 磁場較強的地方</li> <li>● 會發生震動的地方</li> <li>● 加濕器的附近</li> </ul> 	<ul style="list-style-type: none"> <li>● 當操作高度調節鈕和收合桿時，避免把手指或手部放在餐椅腳的夾縫位，以免被夾傷。</li> </ul> 
<ul style="list-style-type: none"> <li>● 當使用搖擺功能時，避免把手指或手放在以下位置，以免被夾傷。</li> </ul>  <p>切勿把手指或手放在這位置。</p>	<ul style="list-style-type: none"> <li>● 當操作斜躺調節時，請小心以下位置之夾縫，以免夾傷手指或手。</li> </ul> <ol style="list-style-type: none"> <li>① 斜躺調節桿、座椅與車體背板的夾縫位</li> <li>② 腳踏底部</li> <li>③ 側護板和靠背的夾縫位</li> </ol>  <p>切勿把手指或手放在這位置。</p>

## 安全使用守則

### 防止幼兒掉落

- 每次使用時，請確保扣上中央帶和帶。同時，18個月以下的幼兒使用時，也請確保扣上肩帶。當作斜躺搖籃 ※ 使用時（由初生~12個月左右），也必須



- 使用擺動功能時，確保所有安全帶都繫緊。當發現安全帶磨損、損傷、破損或是插扣破損時，請立即中止使用。否則可能會導致嬰幼兒跌出車外。

- 切勿讓幼兒站立在餐椅、小桌或扶手上。



- 請在監護人陪同下才讓幼兒上落餐椅。



- 請配合幼兒體形調節肩帶至適當長度使用及扣上安全帶。每次改變斜躺角度時，請重新調節肩帶。

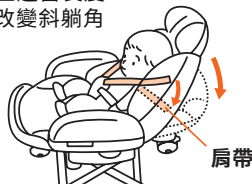

- 當幼兒正在使用時，請勿提起或移動餐椅，也請勿調節高度或操作收合桿。

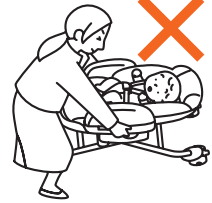

### 防止餐椅翻倒而令幼兒掉落

- 與桌子同時使用時，如果幼兒用腳向上踢桌面，可能會導致車架翻倒。



- 請勿同時讓兩個或以上的幼兒乘坐。
- 不論餐椅是否已有幼兒坐著，請留意周遭的孩子，勿讓他們爬上餐椅。



- 除移動餐椅之外，請鎖上方向輪使用。



- 請不要使用餐椅於傾斜處、台階、有高低差異的場所，也不要使用於花磚地面或其他容易滑倒的場所。
- 遇到外力時，餐椅會有翻倒的可能。特別是幼兒乘坐時請特別小心。



- 如有發現破損或異常情況，請立即停止使用。



- 請勿讓幼兒操作餐椅（如方向輪鎖等），以免令幼兒掉落餐椅。



- 請勿將餐椅作乘載幼兒以外的用途使用（如腳踏，運輸車，或玩耍工具等）。



## 安全使用守則

### ⚠ 注意

- 調節椅背角度後，必須把靠背鎖重新鎖上。
- 請勿在拆下座椅軟墊的情況下讓幼兒坐在餐搖椅上。背部以及座面上的孔和突起可能會導致幼兒受傷。
- 除出廠時所安裝的部件以及我公司所指定的部件以外，請勿使用其他部件，否則可能會導致產品破損、故障或意外事故。
- 移動產品時，請鎖定搖擺功能。可能引致手指或手被夾到。

## 部件名稱

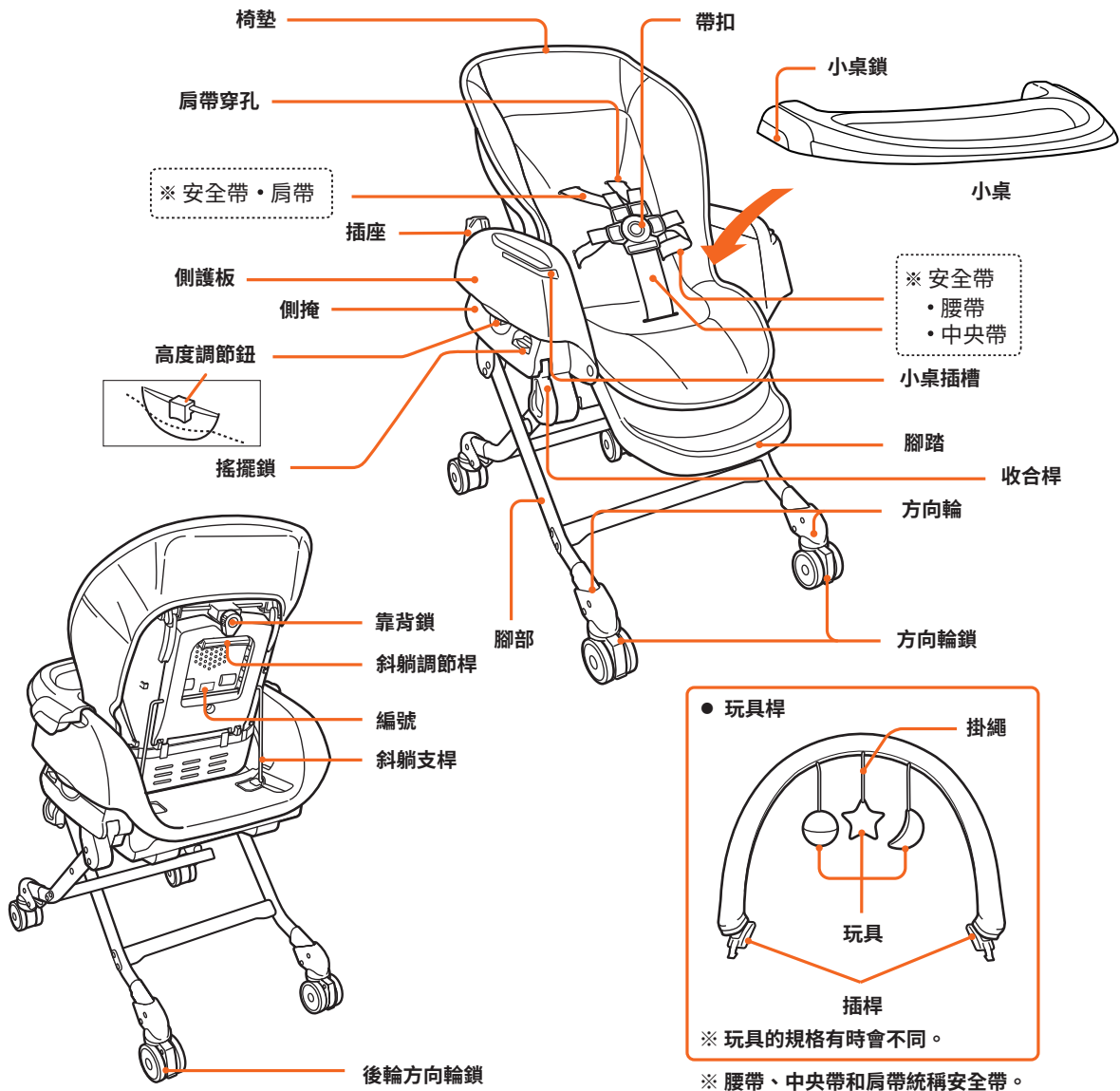



## 調節餐椅高度

高度可配合環境或用途而作5段高度調節。

### 警告

- 當幼兒正在使用時，請勿調節餐椅高度，以免令幼兒意外掉落。
- 餐搖椅高度之調節必須由成人操作。

### 注意

- 讓幼兒躺在餐椅時，請確保肩膀位置正確地配合在肩帶穿孔之上。
- 確認左右的高度調節標示是否一致。如果不一致時，要再度進行調節，否則可能會引致意外發生或造成傷害。
- 當降低高度時，腳輪等會前後移動，要留意足部的安全。
- 調節高度時，必須先將搖擺功能鎖定，否則可能對嬰孩引致傷害或造成產品故障。
- 調節高度時，注意不要將手部放到餐椅腳部中間，以免意外夾傷。

1

鎖上搖擺功能，確認方向輪鎖已經按下並已經鎖定。

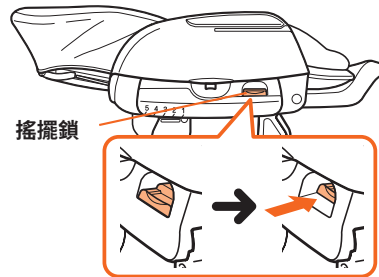

2

拿捏著左右兩端側護欄底部的高度調節鈕，一邊往上方按緊，一邊拿著主體調節至合適高度，再放開高度調節鈕。

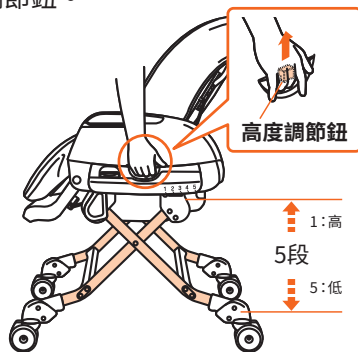

輕輕把主體提起，會令高度調節鈕操作更為輕易。如果左右高度難以匹配，將高度提高到第①段，然後逐級降低。

3

確認左右的高度調節標示是相同後才開始使用。

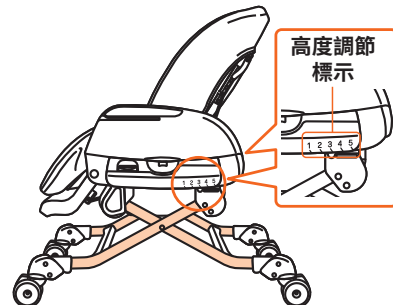

如左右高度不一致，請重新操作。



## 使用方向輪

方向輪可於室內移動餐椅時使用。除移動餐椅時以外，請鎖上方向輪。

### 警告

- 方向輪是為於水平的地方上改變餐椅方向或移動而設的功能。請勿在斜坡，階梯或有段差的地方使用方向輪。
- 不移動餐椅時，請鎖定轉輪。否則，餐椅可能會翻倒，嬰幼兒可能會摔落。

### 注意

- 移動餐椅時，請勿橫向拖動餐椅，以免對地板造成損壞。
- 移動餐椅時，請鎖上搖擺功能。
- 作為斜躺搖籃使用時請鎖上方向輪。
- 移動時請輕微提起後輪。

#### 解除時

提高腳輪方向輪鎖和車輪剎車鎖來解鎖。

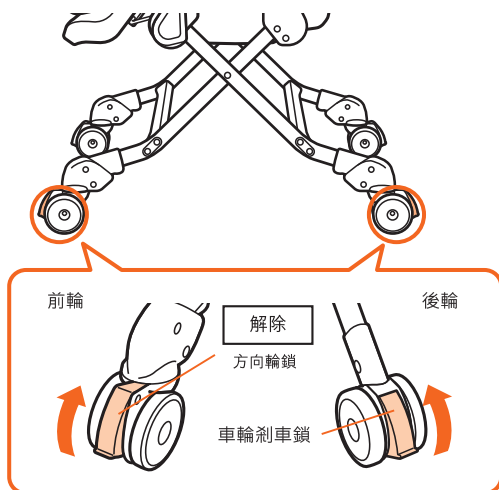

#### 鎖定時

放下腳輪方向輪鎖和車輪剎車鎖來鎖定。

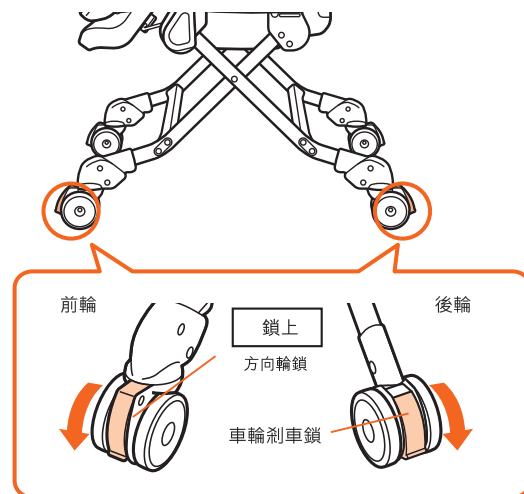

方向輪應如上圖般鎖定於外側一方。

## 使用安全帶（腰帶、中央帶、肩帶）

腰帶、中央帶和肩帶統稱安全帶。

### 警告

- 當每次使用時，請確保扣上中央帶和腰帶。同時，18個月以下的幼兒使用時，也請確保扣上肩帶。當作斜躺搖籃使用時（由初生~12個月左右），也必須使用肩帶。  
※當使用搖擺功能時，請確保所有安全帶同時已扣上。
- 當幼兒坐下餐椅後，必須扣好安全帶。假如未有扣好安全帶或未完全把安全帶鎖緊，有可能引致幼兒從餐椅上意外掉下的危險。  
即使已扣好安全帶，也要注意幼兒的突如其來的動作，以免發生意外。
- 讓幼兒躺在餐椅時，請確保肩膀位置正確地配合在肩帶穿孔之上。
- 請勿交錯左右肩帶使用，以免對幼兒頸部造成壓迫。
- 安裝安全帶後，請拉動帶端確保沒有鬆脫。

### 安全帶的安裝和解除方法

#### 配戴安全帶時

- 1 讓幼兒坐在餐椅，將肩帶適合其左右肩膀。



- 2 把肩帶扣跟腰帶扣疊起來。

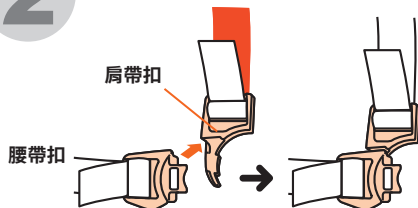

- 3 抽出中央帶扣，把已經疊在一起的肩帶和腰帶扣插入中央帶扣的左右，並確認有發出“咔嚓”聲。

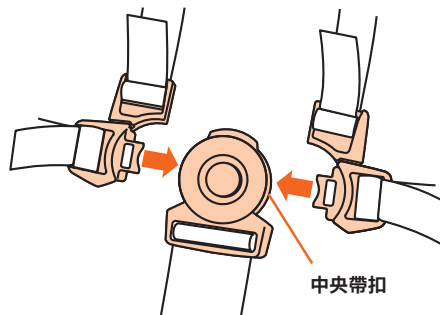

- 4 拉動肩帶和腰帶確認沒有鬆開。

#### 解除安全帶時

- 調節安全帶至適當長度，以免幼兒跌出。
- 如調節安全帶長度時解下插扣片，請參照第20頁「安裝到肩、腰帶的插扣片上」重新安裝。
- 幼兒躺下時，請將幼兒的肩膀對準肩帶通過孔位置，使其躺在座面中央的正確位置上。

按下安全帶扣的按鈕

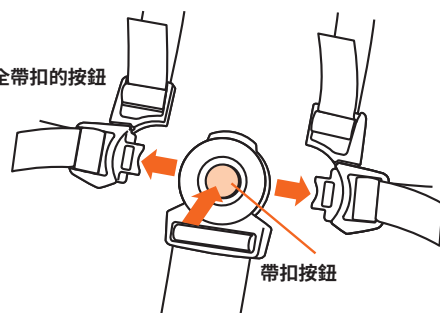

9

## 使用安全帶（腰帶、中央帶、肩帶）

### 調節安全帶長度

#### 警告

- 請配合幼兒體形調節安全帶至適當長度以免使用時幼兒意外跌落。
- 每次改變靠背角度時，請重新調節安全帶，以免使用時幼兒意外跌落，而令鬆脫的安全帶纏在幼兒頸項之上。
- 調節後嘗試拉動肩帶和腰帶，確認安全帶已經鎖定。
- 為了避免跌落或滑落造成嚴重傷害。請確保繫好安全帶。

### 調節腰帶長度

**1** 收緊時，將腰帶的前端位置往圖示箭頭方向拉。

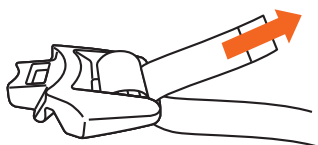

**2** 延長時，將腰帶表側往①箭頭方向鬆脫出來，然後再將腰帶向里側往②箭頭方向拉出。

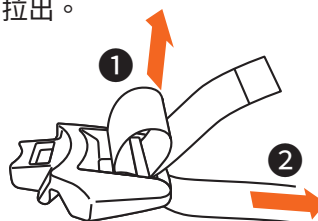

### 肩帶扣、腰帶扣的穿孔 (A,B,C)

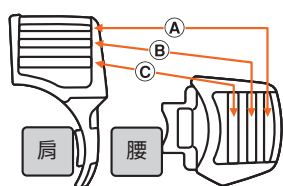

#### 小提示

安全帶的前端碰到孩子的臉的附近時或者被孩子拉著玩的時候，請將肩帶的末端插入穿孔C。

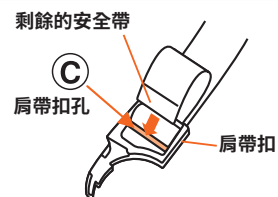

#### 警告

請在調節肩帶，腰帶的長度時留下3cm以上的末端。在使用時，如肩帶、腰帶鬆脫，小孩會有掉落的危險。安裝後，請用力拉肩帶/腰帶以確認帶扣部分有否鬆開。

## 使用安全帶（腰帶、中央帶、肩帶）

### 調節中央帶長度

1. 從底座墊上抽出中央帶。
2. ①拉出想調節的長度。
3. 想把帶扣伸延時，把②帶扣端往外方拉。  
想縮短帶扣時，把③部份往外方拉。

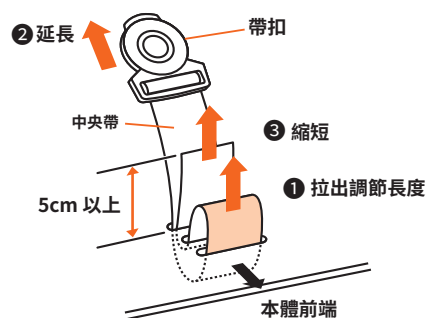

### 注意

帶扣不能從中央帶上拆下。

- 中央帶末端必須保留5cm以上的長度。

### 調節肩帶長度

#### 調節於本體

1. ①拉出想調節的長度。
2. 想伸延時，把②帶端部份往外方拉。  
想縮短時，把③帶端部份往外方拉。

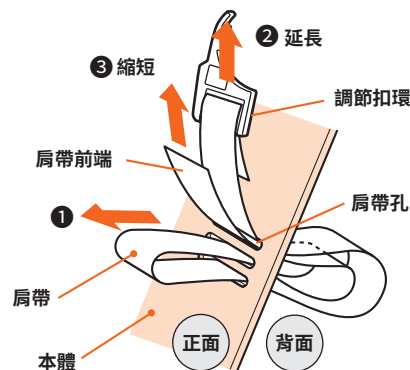

有關肩帶的安裝/拆除，請參照第19頁。

- 每次改變斜躺角度時，肩帶長度將會改變。請重新調節安全帶。
- 在幼兒乘坐的狀態下調整背靠角度時，請在操作前放鬆肩帶的長度。



- 安全帶和幼兒之間，應可放進一隻成人手指左右的寬度。
- 請調節至讓肩帶的末端距靠背3cm以上、中央帶的末端距座椅面5cm以上。

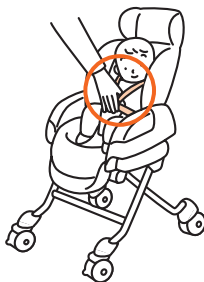

- 當18個月以上的幼兒使用餐椅時，請將肩帶收起於底座墊內。



## 安裝小桌

小桌可配合幼兒成長，前後作出三段調節。

### 警告

- 提起餐椅時請勿手執小桌搬動，以免小桌意外鬆脫令主體跌落。
- 小桌是不能固定幼兒的，請使用安全帶。
- 請小心看護幼兒，切勿讓幼兒將手指伸進主體側面上的插槽內以免引致受傷。
- 請勿站在小桌上，或拍打小桌，以免引致餐椅損壞或引致跌下。
- 請配合幼兒成長適當調節小桌的位置。

### 警告

跌落危險：幼兒從餐椅高處跌落時頭部會受到嚴重傷害，例如頭顱骨骨折。如果幼兒沒有繫上安全帶，可能會突然跌落。

- 為避免意外，幼兒應在任何時間確保扣好安全帶。
- 本小桌設計不是用作固定幼兒在餐椅上。
- 在使用期間，必須放在監護人看到地方使用。

- ① 將小桌兩側的小桌鎖往外側拉
- ② 對準主體側面的小桌插槽將小桌放入
- ③ 小桌可作出三段調節
- ④ 輕輕前後推動小桌，確認牢固後才開始使用。

### 拆除小桌

拆除小桌時，將左右兩方的小桌鎖往外拉出，便能拆除小桌

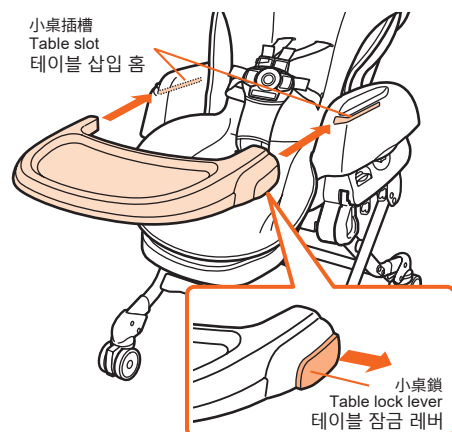

## 玩具桿使用方法

### 警告

- 玩具桿不是防止孩子滑出或站立的物品，請務必繫好座椅安全帶，不要讓孩子探出身子。否則有可能導致跌倒或意想不到的事故。
- 請絕對不要讓玩具桿和繩子套住脖子或手指等部份，否則會造成血液不流暢等危險情況。
- 請不要抓住玩具桿，抬起搬運架子，或讓其移動。否則會造成故障或破損，這有可能導致孩子受傷。

### 警告

- 讓孩子上下餐搖椅時，請讓玩具桿倒向頭靠一側。如果孩子的腳被絆住，可能會導致故障或破損，並由此導致孩子受傷。
- 如果玩具不是固定在本體上的狀態，則請不要使用。可能會導致故障或破損，並導致孩子受傷。如果玩具桿離孩子的臉太近，請調節玩具桿角度至適當距離。
- 請勿過度用力拉扯玩具桿，會造成玩具桿脫落、跌倒或造成故障，並由此導致孩子受傷。

隨著孩子的逐漸長大，請拆下玩具桿。

1. 關於玩具桿的角度，請握住底部，並倒向前方或後方進行調節。
2. 安裝在玩具桿上的玩具拆下之後可以玩耍。  
在玩耍時，請監護人為孩子拆下。

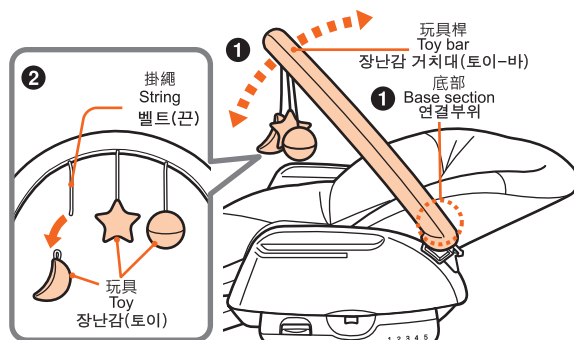

## 玩具桿使用方法

### 玩具桿的安裝

1. 將插桿對准側護板部份的插口。
2. 請用力插入並固定，並使插桿下端的鉤子鉤住插座的突出部分。

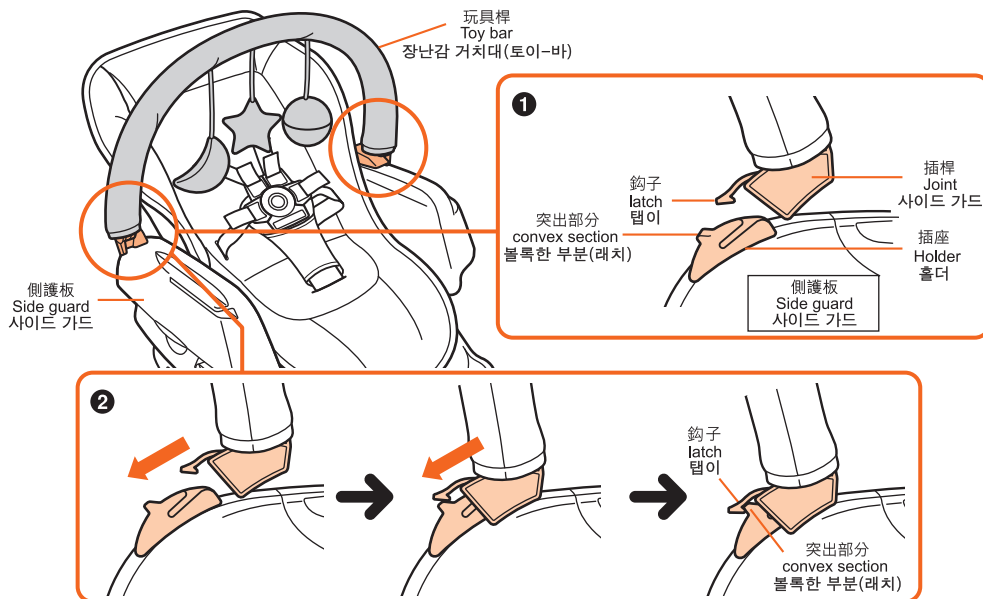

### 玩具桿拆除方法

在拆下玩具桿的時候，請按照和安裝方法相反的步驟，用手指尖拉起插桿下端的鉤子，同時從插座上拆下。請把玩具桿的玩具遠離嬰兒臉和嘴部，不可放入口內。請依據指示，定期檢查玩具桿緊扣於餐椅上。不可額外添加繩子或帶子於餐椅上。



**警告**

玩具桿應由成人組裝。

## 調節斜躺角度

靠背跟腳踏是連動式設計的，可調節至5個角度。

### 請注意

請將靠背設置最平躺角度，讓剛出生的初生嬰兒或讓頸部還未完全發育的幼兒（約2~3個月大）使用。



## 調節斜躺角度

### 警告

- 調節靠背的角度後，必須重新調節安全帶的長度，以免幼兒意外跌出座椅而令安全帶纏住幼兒頸部而構成危險。
- 調節斜躺角度必須使用斜躺調節桿。
- 當幼兒坐在餐椅上而需要躺下靠背時，必須先把肩帶鬆開。調節好斜躺角度後，再重新調節肩帶至合適的長度。

### 注意

- 除調節斜躺角度以外，必須鎖上靠背鎖。
- 調低靠背時，連動的腳踏向前伸出。操作前請確認餐椅前方沒有障礙物。

### 警告

- 勿單獨留下嬰兒無人照顧。
- 嬰兒可自行坐立者，不得使用本嬰兒斜躺搖籃。
- 本嬰兒斜躺搖籃非供睡眠使用。
- 切勿在架高之表面(如桌子)上使用嬰兒斜躺搖籃。
- 確實使用束縛系統。

1 先將靠背鎖的鎖定狀態解除。

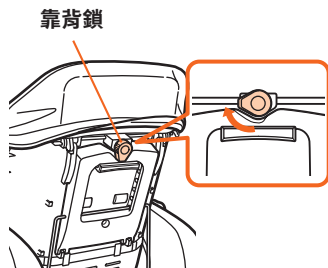

3 拉下靠背，選擇要使用的角度。

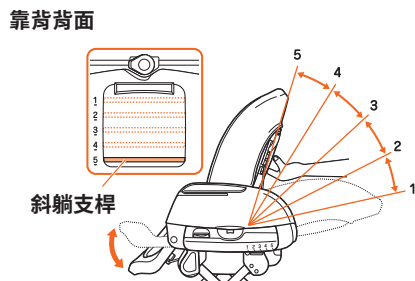

2 按下靠背鎖凹下的部分，將斜躺調節桿往後方拉。

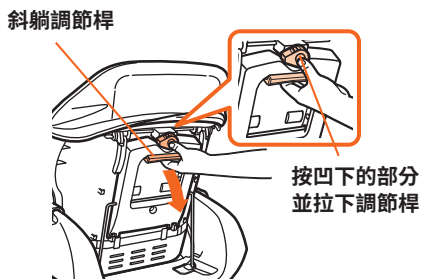

靠背和腳踏是不能分開拆掉的。  
輕輕按下座墊背面，及確保斜躺桿是否固定。

4 按回斜躺調節桿，將靠背鎖復原鎖定狀態。

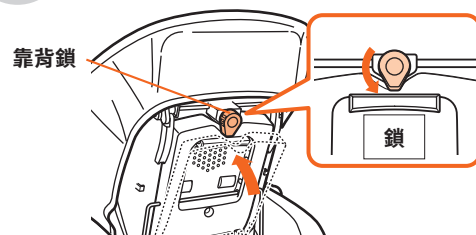

## 使用搖擺功能

使用搖擺功能前，必須先把方向輪鎖定。

### 警告

- 當幼兒坐下餐椅後，必須扣好安全帶。
- 當作斜躺搖籃時（請參考第2頁的靠背角度①②③使用），適合由初生~12個月左右（包括幼兒衣服計算體重在9kg或以下、身長在80cm或以下）。
- 請勿激烈地搖擺本產品。
- 搖擺功能必須由成人操作。建議連續使用搖擺功能時間為15分鐘，切勿超過15分鐘。
- 搖擺功能只限在角度①②③使用。請勿在其他角度下（請參考第2頁靠背角度④⑤）使用搖擺功能。在座椅的角度使用搖擺功能，會有可能夾到幼兒手足，又或者令幼兒上落餐椅時不安定。尤其是幼兒在椅上嬉戲時，會有可能令其由座椅上掉落。
- 請勿讓幼兒把餐椅當作鞦韆般玩耍，以免引致餐椅意外翻倒令幼兒從椅上掉下。

### 注意

- 只可以在水平位置使用搖擺功能。（非水平的、地面有可能令搖椅無法、正常運作。）
- 讓幼兒躺在餐椅時，請確保肩膀位置正確地配合在肩帶穿孔之上。
- 對於剛出生的初生兒至頸部還未完全發育的幼兒（約2~3個月大）使用搖擺功能時請將靠背設置在最平躺的位置。
- 哺乳後30分鐘以內切勿使用搖擺功能，以免嬰兒吐奶。
- 使用搖擺功能時，注意嬰兒的反應。如果發覺任何異常情形，請立刻中止使用。
- 使用搖擺功能時主體會向前後的方向擺動。請先確認餐椅前後沒有障礙物後才開始使用。
- 切勿在餐椅摺合的狀態使用搖擺功能。

請勿將餐椅放在有段差或水平以外的地面使用。

※ 非水平或有段差的地面有可能令搖擺功能無法正常運作。

### 搖擺功能的操作方法

1 按下4個方向輪鎖，將方向輪鎖定。



2 將靠背設定在平躺角度①、②或③。

3 讓幼兒躺下，扣上安全帶。

讓幼兒躺在餐椅時，請確保肩膀位置正確地配合在肩帶穿孔之上。

4 將側護板下方的搖擺鎖拉出作解除。

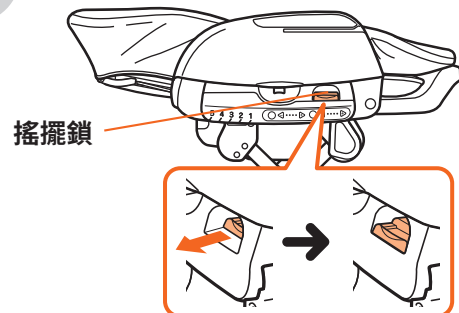

## 使用收合桿

餐椅摺疊後體積縮小，方便收藏。

### 警告

- 當幼兒坐在餐椅時，切勿操作收合桿，以免令幼兒從椅上掉下。
- 收合桿必須由成人操作。

### 注意

- 切勿在餐椅摺合的狀態使用搖擺功能。
- 操作收合桿作調低餐椅高度時，小心意外夾傷手腳等。此外，由於操作時腳輪會前後移動，請小心注意腳邊的安全。
- 請勿在摺合的狀態移動餐椅，以免刮花地面。
- 除非是需要把餐椅摺合，否則請勿使用收合桿。

- 1** 1. 將靠背設置在最平躺的位置。  
2. 將方向輪鎖定。  
3. 將主體高度調至最低。

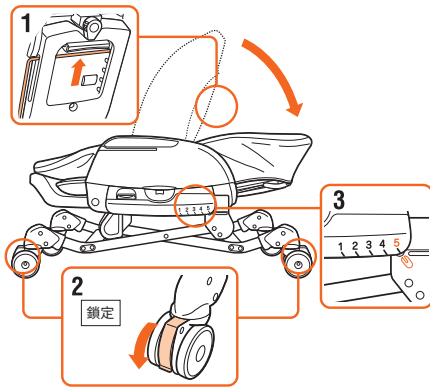

- 2** 一邊手執腳踏，一邊分別將兩側的收合桿如圖般向己方轉動解除。

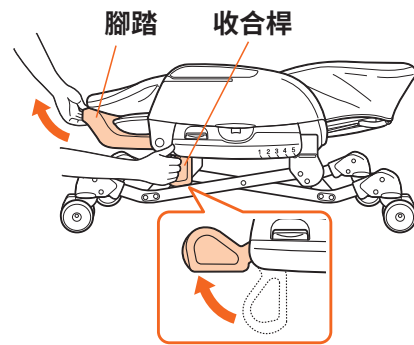

- 3** 慢慢放下主體。

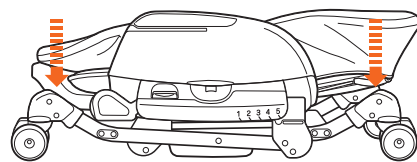

摺合狀態

再次使用餐椅時，把左右設置在兩端側護欄下方的高度調節桿，由下往上按，然後提起主體至所需高度。

## 椅墊和內墊的安裝/拆除

### 警告

- 使用餐椅時必須安裝椅墊，以免餐椅上的夾縫意外夾傷幼兒手腳。
- 使用前請確保安全帶已經正確裝好，以免使用時安全帶突然鬆脫，引致意外發生。
- 錯誤安裝可能會引致幼兒使用時意外掉落。
- 安裝安全帶後，請拉動帶端確保沒有鬆脫。
- 即使已扣上安全帶，幼兒突如其來的動作，也有可能令其跌出餐椅。請小心看顧幼兒。

### 椅墊安裝方法

**1** 將靠背設定在最直立位置,按下安全帶扣上的按鈕解除肩帶。

**2** 把座墊放在本體上，在座墊的前面抽出各部安全帶。

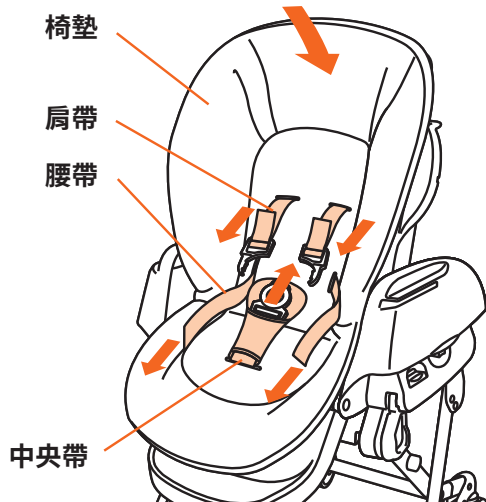

**3** 把左右的橡皮圈挂在本體兩側的吊鈎上。

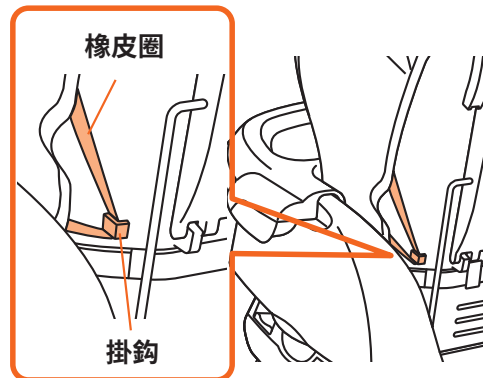

### 拆除椅墊

在拆卸椅墊時，把座背調至最直的角度，從本體兩側的吊鈎取下左右橡皮圈，並且參照上述“椅墊的安裝方法”進行逆順序。

# 安全帶的安裝/拆除

## 安裝方法

- 1 將靠背設定在最直立位置。

- 2 將肩帶、腰帶和中央帶分別安裝到主體上。

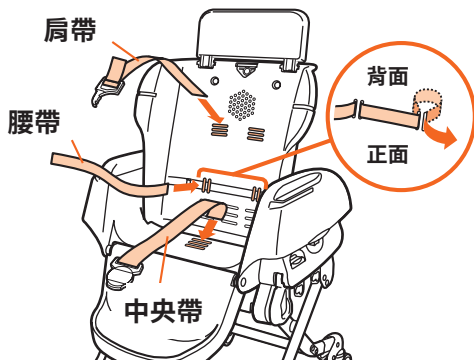

## 安裝腰帶

※ 在本體安裝腰帶時，請從腰帶取下腰帶扣。

1. 如圖般將腰帶一端穿過主體的穿孔並抽出，然後再同樣穿過第二個穿孔。
2. 將腰帶左右兩端調節成相同長度。

## 安裝肩帶和中央帶

### ● 安裝肩帶

1. 從主體正面將肩帶穿過①穿孔到背面。將背面的帶端從③穿孔穿回正面，再復穿②穿孔到背面。
2. 將帶端從①穿孔穿回正面。
3. 將肩帶左右兩端調節成相同長度。

※ 確認肩帶的正面和背面。有縫接口的一端為背面。安裝時小心帶端的縫接口。

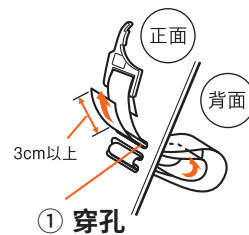
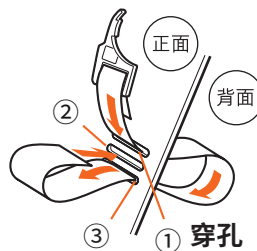
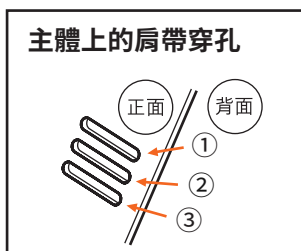

### ● 安裝中央帶

1. 由主體表面把中央帶前端穿越①穿孔到底部。把帶端重新由穿孔③穿回表面，然後再次經穿孔②穿到座椅底方。
2. 把中央帶前端經穿孔①穿回座椅表面。

※ 從帶扣拆除肩帶和中央帶的方法請以上述“安裝肩帶和中央帶”的相反步驟拆除。

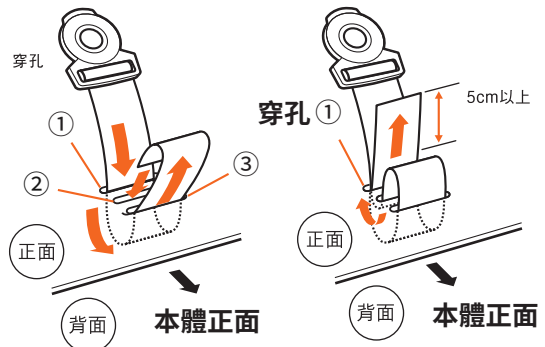

## 安全帶的安裝/拆除

### 警告

- 使用前請確保安全帶已經正確裝好，以免使用時安全帶突然鬆脫，引致意外發生。
- 錯誤安裝可能會引致幼兒使用時意外掉落。
- 安裝安全帶後，請拉動帶端確保沒有鬆脫。
- 即使已扣上安全帶，幼兒突如其來的動作，也有可能令其跌出餐椅。請小心看顧幼兒。

### 安裝到肩、腰帶的插扣片上

※ 肩帶和腰帶的安裝方法是相同的。

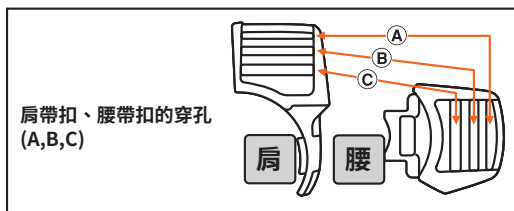

### 警告

- 如果不完全地把安全帶插入肩帶、腰帶扣的話，在使用時會有鬆脫的危險。
- 把安全帶插入肩帶、腰帶扣後，請用力拉肩帶、腰帶以確認帶扣部份有否鬆開才繼續使用。

1. 將插扣內側的腰帶前端從穿孔C到穿孔A拉出。

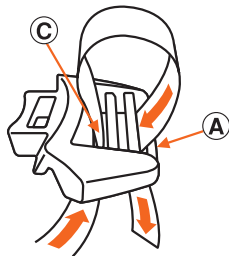

2. 將腰帶前端往穿孔B拉出。

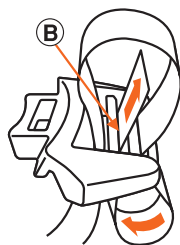

3. 將腰帶前端再向穿孔C滑出。



4. 把安全帶穿過帶扣孔A。(安全帶會重疊穿過帶扣孔A和C)

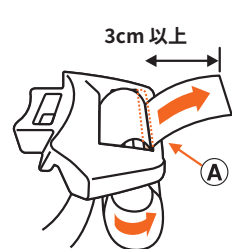

※ 插圖：腰帶扣右側。

### 從帶扣除去肩帶/腰帶的方法

請以逆順序進行上述安裝到肩腰帶的插扣片上。

## 保養方法

### 清潔主體

#### ⚠ 注意

- 請勿使用未經稀釋的中性清潔劑原液、汽油或其他有機溶劑進行清潔，以免對主體造成損壞。
- 保養產品時拆下的部件，請小心閱讀本說明書並正確安裝回主體之上。

- 以溫水或稀釋了的中性清潔劑浸濕抹布，扭乾後拭抹主體上的塵埃。
- 車輪或方向輪鎖沾著塵埃後會變滑。用稀釋了的中性清潔劑浸濕抹布，扭乾後拭抹塵埃。

### 椅墊、中央帶、肩帶、腰帶的保養

- 請遵守縫製品上所標示的洗滌指引。
- 使用洗衣機清洗時請把縫製品放進洗衣袋，避免導致衣物變形。
- 溫水手洗或弱速機洗。
- 清洗時建議使用中性洗滌劑，含螢光劑、漂白劑可能會引起皮膚粗糙、濕疹等。
- 使用滾筒式洗衣機的時候，請注意避免水量過少。
- 由於產品的特性，有輕微的褪色的可能。
- 建議和其他的衣物分開清洗和脫水。
- 輕輕擰乾後，整理好形狀，放於陰涼處晾乾。
- 請勿使用熨斗熨燙。
- 請勿使用乾燥機或乾洗。
- 為了能夠舒適的使用，建議經常清洗。
- 中央帶請和安全帶扣一起清洗。
- 肩帶請和調節扣環一起清洗。（調節扣環是不能拆除的）
- 魔术貼等在清洗前請先貼上固定。
- 請徹底進行沖水程序。
- 座墊布請勤於清洗，並時常保持通風透氣。

## 疑是產品故障時

這種情況時	確認地方和處理方法	
搖擺不順暢	<ul style="list-style-type: none"><li>● 搖椅是否擺放在水平的地面上？ → 請把搖椅移到水平的地面上使用。</li></ul>	16
搖擺時座墊會浮動	<ul style="list-style-type: none"><li>● 幼兒有否配合肩帶穿孔位置躺下？ → 讓幼兒躺在餐椅時，請確保肩膀位置正確地配合在肩帶穿孔之上。</li></ul>	16

請在聯絡當地代理商前，先行確認上述事項。  
確認後當異常情況依然存在，則切勿嘗試自行修理，應立刻連絡本公司客戶服務部/本地代理商。



## 保存方法

### ⚠ 注意

- 不要存放在火源附近，或高溫的地方。此外，避免在上面放置重物或加以壓力，以免引致主體故障或變形。
- 請盡量避免陽光直射，存放在濕氣較少，不會受雨水或塵埃侵襲的地方。

## 安撫餐搖椅問與答

正確地使用安撫餐搖椅功能，將能帶來愉快的親子時光。

### Q1 什麼時候可以開始使用安撫餐搖椅？

A 您可以從新生兒時期就開始使用，但是請注意在二至三個月幼兒頸椎尚未發育完全前，僅能將椅背調整至最平躺狀態。

### Q2 如何適當地使用搖擺安撫功能？

A 使用搖擺功能時請隨時注意幼兒狀況，若幼兒一直處於不安躁動狀態或發現任何異常情形，請立刻中止使用。

### Q3 搖擺功能是否有限制每日使用時間？

A 搖擺功能每15分鐘會自動停止，建議每次使用時不超過15分鐘。當幼兒睡著時請移置嬰兒床。

### Q4 如何使用搖擺功能達到安撫的功效？

A 請將椅背調整至合適的角度，逐步調整搖擺幅度由小至大至幼兒可承受的程度。幼兒在輕柔搖擺及成人在旁安撫看顧的狀態下，將達到最舒適的狀態。

品名:安撫餐搖椅  
規格:可高低調整型  
適用年齡:0個月~4歲  
斜躺搖籃適用最大體重:9公斤;兒童高腳椅適用最大體重:15公斤

主要成分或材料:

- 金屬部件:鋁合金;
- 塑膠部件:PP聚丙烯;
- 坐墊布部件:棉、聚酯纖維

容量:1入

型號:Letto MT Joy 製品號:116527

委製商名稱:康貝控股有限公司 原產地:中國

委製商地址:香港九龍尖沙咀漢口道28號亞太中心1003室 委製商電話:(852) 2366-2899

進口商名稱:台灣康貝股份有限公司 進口商地址:台北市內湖路一段360巷6號6樓

進口商與消費者服務電話:(02) 7720-8585 統一編號:12946262

緊急處理方法:請盡速送醫急救

製造日期:請見本體背部貼紙蓋印日期。

### **警告!** 做為斜躺搖籃使用時

- 勿單獨留下嬰兒無人照顧。
- 嬰兒可自行坐立者,不得使用本嬰兒斜躺搖籃。
- 本嬰兒斜躺搖籃非供睡眠使用。
- 切勿在架高之表面(如桌子)上使用嬰兒斜躺搖籃。
- 確實使用束縛系統。
- 斜躺搖籃適用嬰兒之最大體重:9 Kg。
- 嬰兒斜躺搖籃無法取代嬰兒床或小床,如嬰兒需要睡眠,則應將嬰兒放置在合適的嬰兒床或小床內。
- 如任何組件破壞或遺失,切勿使用本嬰兒斜躺搖籃。
- 勿使用未經製造廠商認可的附屬配件或替換零件。
- 產品維護及清潔或洗滌說明請參考「保養方法」章節。

### **警告!** 做為兒童高腳椅使用時

- 切勿留置兒童無人照顧。
- 對於具有活動式束縛系統之產品:“務必隨時使用束縛系統”。
- 跌落危害:防止兒童爬上產品。
- 除非正確安裝及調整所有組件,否則切勿使用產品。
- 注意產品周圍附近之明火及其他強熱源風險。
- 當兒童可伸出雙腳靠在桌子或任何其他結構上時,注意傾倒之風險。
- 無輔助無法自行坐著之兒童,切勿使用產品。
- 如果任何零件斷裂、扯裂或遺失,切勿使用產品。
- 適用之清潔及維護建議事項請參考「保養方法」章節。
- 當不移動時務必隨時使用制動裝置。
- 當產品展開及折疊時,使兒童遠離,以避免受傷。
- 適用於3歲以下無輔助而能自行坐著或最大體重15 kg之兒童。

### **警告!** JOY 安撫餐搖椅使用注意事項

- 請於成人的監督下讓幼童玩耍玩具桿上拆除的玩具。
- 請由成人進行玩具桿的安裝、角度調整與拆除。
- 當餐椅使用、或寶寶超過5、6個月大時,請將玩具桿卸除。
- 玩具桿的安裝、調整角度、卸除時請注意寶寶手的位置,避免操作時夾到寶寶手指。

# Combi Corporation

165276070